

Ficha técnica

Fijación para teja con anclaje a madera u hormigón

S01G.250

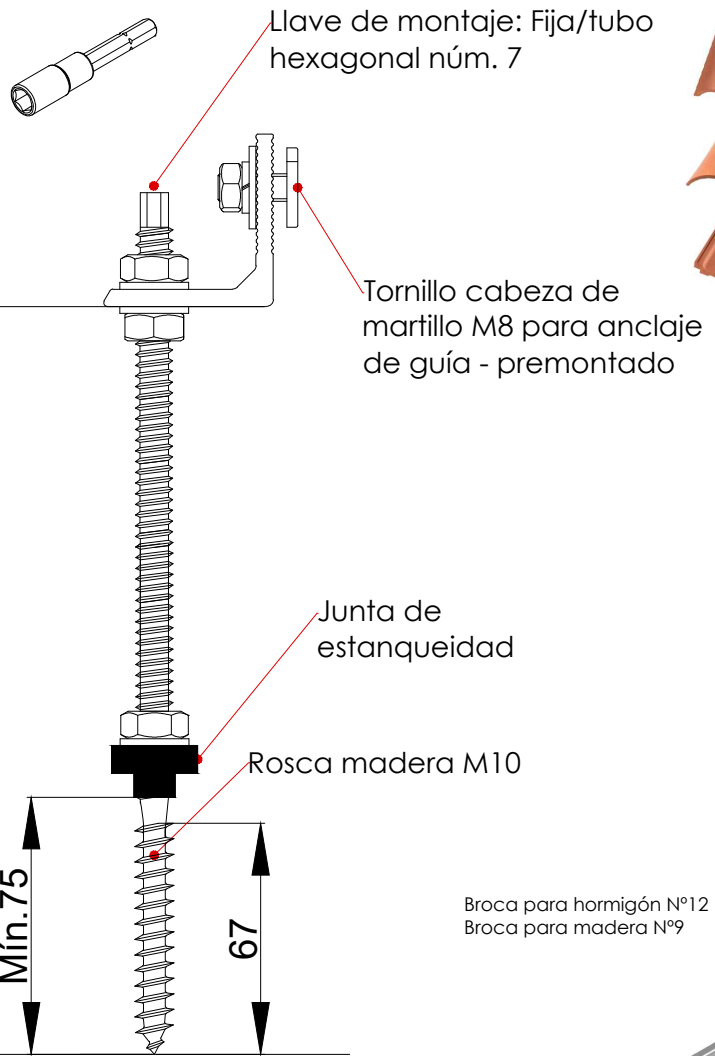
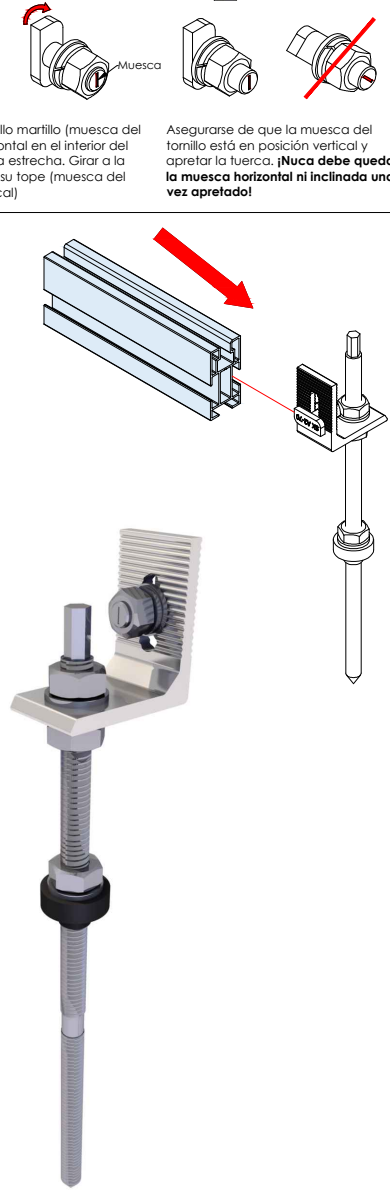
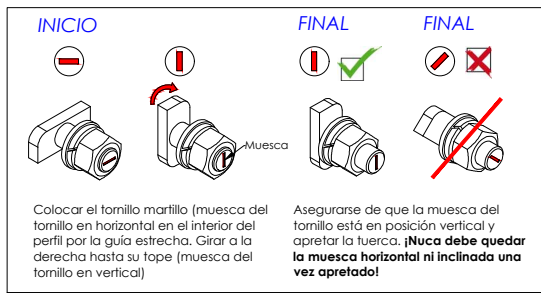

Broca para hormigón N°12
Broca para madera N°9

Par de apriete:	
Tornillo M8 Hexagonal	20 Nm
Tornillo M10 Hexagonal	40 Nm

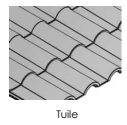

S01G.250
Fijación para cubiertas teja.
Anclaje a hormigón o a vigas de madera.

Fijación premontada.

Tornillería acero 8.8 galvanizado en caliente
Incluye junta de estanqueidad.
Incluye tornillos de fijación a perfil G1.

Material 100% reciclable.
Cómoda instalación.

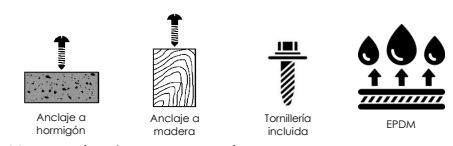

Herramientas necesarias:



Seguridad:



Reservado el derecho a efectuar modificaciones - Las ilustraciones de productos son a modo de ejemplo y pueden diferir del original.