

Ficha técnica

Fijación para anclaje directo a chapa, sobre greca

S05

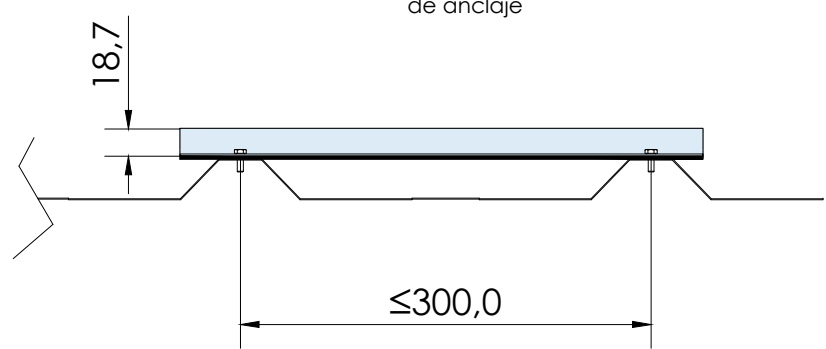
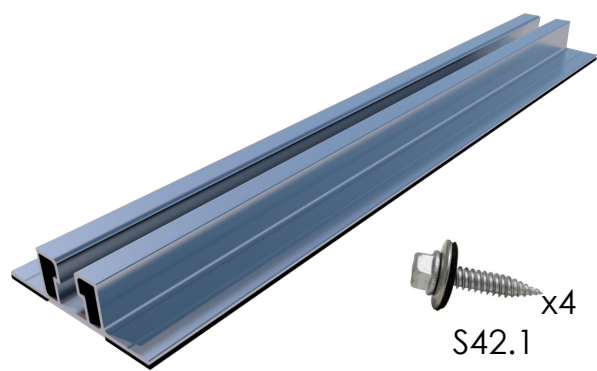
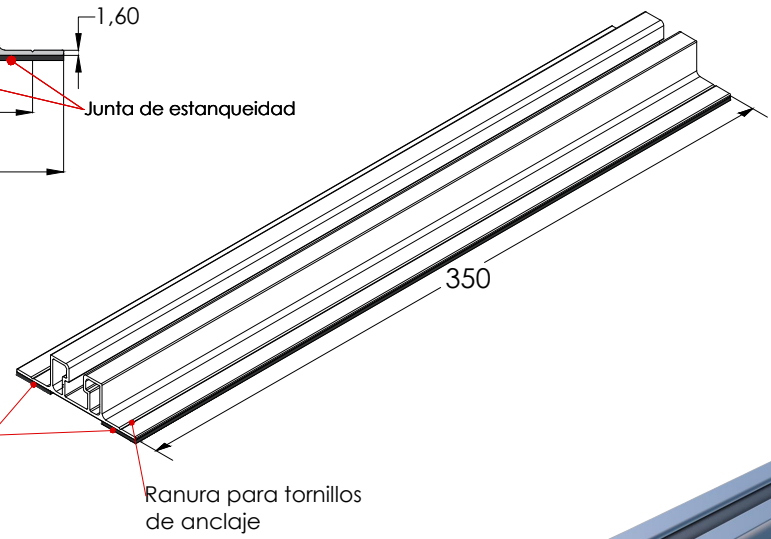
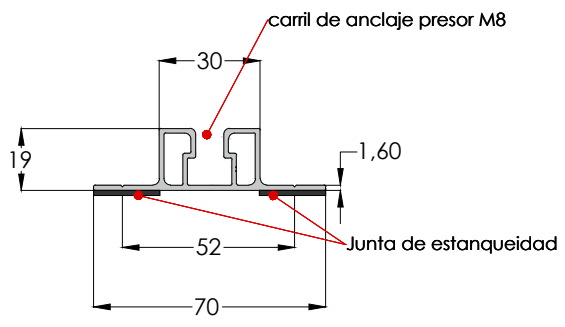

Espesor mínimo de la chapa **0.5 mm**

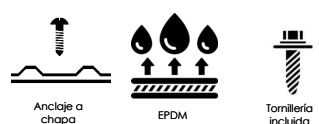
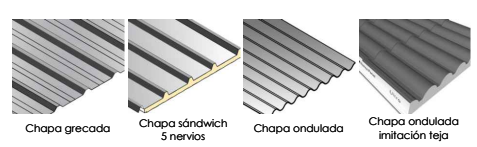
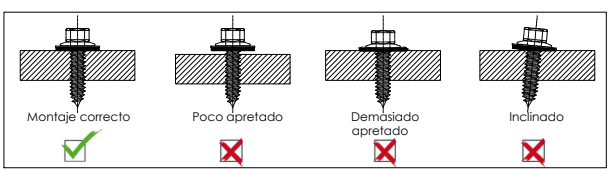

Herramientas necesarias:



Par de apriete:
Tornillo SW8
Velocidad máx. de rotación para instalar: 1800 rpm

Seguridad:



S05
Fijación para todo tipo de cubiertas metálicas, distancia máxima entre grecas ≤ 300 . Anclaje sobre la greca.

Perfilería de aluminio EN AW 6005A T6

Incluye tornillos S42.1 en acero cincado con arandelas de sellado EPDM.
Incluye junta de estanqueidad EPDM.

Material 100% reciclable.
Cómoda instalación.

100% Reciclable

Reservado el derecho a efectuar modificaciones - Las ilustraciones de productos son a modo de ejemplo y pueden diferir del original.