

Installationsanleitung (Kurzfassung)

SolarEdge Nexis-Lösung Dreiphasig für Europa

In dieser Anleitung finden Sie:

1. Den Lieferumfang je Paket
2. Was Sie für die Installation benötigen
3. Bevor Sie beginnen
4. Los geht's!
5. Inbetriebnahme und Anzeigen



Für die SolarEdge Nexis Wissensdatenbank,
[klicken Sie hier](#)



MAN-01-01400-1.0

SolarEdge.com

SolarEdge Technologies GmbH, Werner-Eckert-Str. 6, 81829 Munich, Germany
Subject to change without notice.

© SolarEdge Technologies, Ltd. All rights reserved. February 2026.

V01

Lieferumfang

Paket 1- Wechselrichter - Dreiphasig

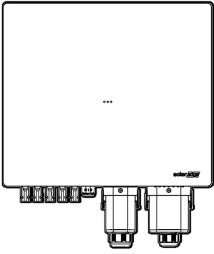

SolarEdge Nexis
Wechselrichter
Dreiphasig

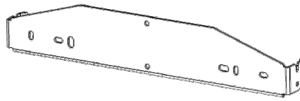

Wechselrichter-
Wandhalterung

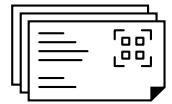

Typen-
schilder x6

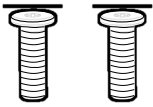

Schrauben
M5 x2

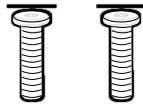

Schrauben
M4 x2



Lieferumfang

Paket 2- Battery Link

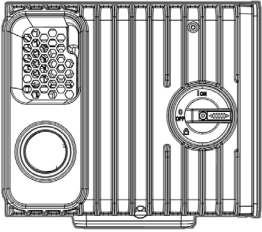

Battery Link

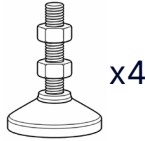

x4

Battery
Block-Fuß



Kippsicherung

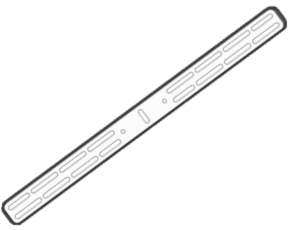

Wandhalterungs-
verlängerung
(nur für NAM)

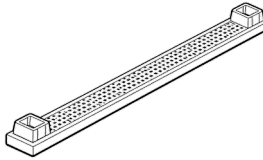

Battery Block-
Lüftungsgitter

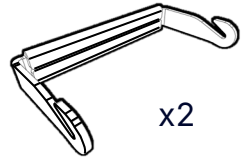

x2

Battery
Block-Griff

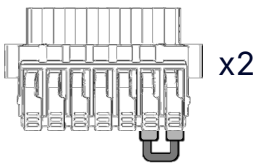

x2

Kommunikations-
stecker

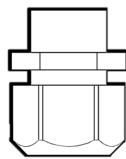

Kabelverschraubung
(nur für EU)



x4

Schrauben
M5X12



Lieferumfang

Paket 3 - Battery Block

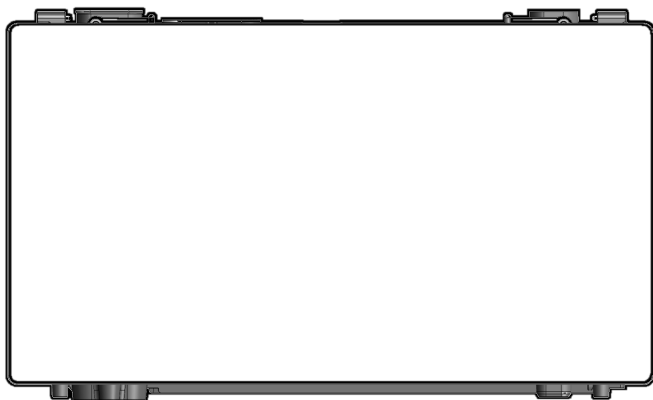

SolarEdge Nexis
Battery Block

Separat erhältlich!

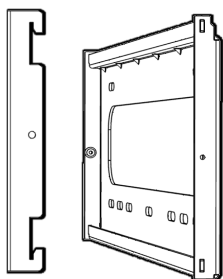

SolarEdge Nexis
Wall Mount Bracket



Benötigte Werkzeuge: Was Sie für die Installation benötigen

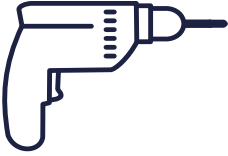

Bohrmaschine

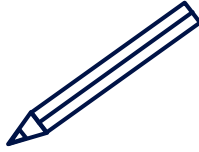

Bleistift

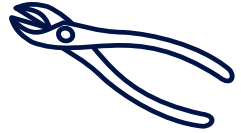

Seitenschneider



Abisolierzange



RJ45-Crimpzange



Hammer

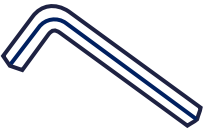

M4, M5
Inbusschlüssel

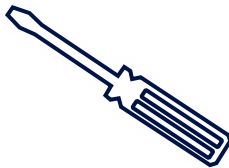

Uhrmacher-Schlitz-
schraubendreher

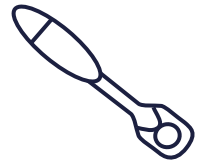

Drehmoment-
schlüssel

x4

x4



Montageschrauben
und Dübel



Wasserwaage

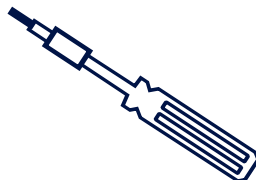

Verstellbarer
Drehmoment-Torx-
Schraubendrehersatz



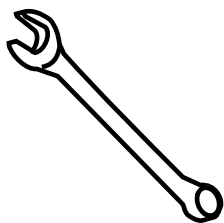

1/2" Schraubenschlüssel



CAT-7-Leitung

Symbollegende



EMPFOHLEN



DREHMOMENT: Ein Drehmomentwert in Nm



WICHTIGER HINWEIS



WARNUNG!

Dieses Symbol weist auf eine Gefahr hin. Es macht auf ein Verfahren aufmerksam, das bei unsachgemäßer Durchführung oder Nichtbeachtung zu Verletzungen oder zum Tod führen kann. Fahren Sie erst fort, wenn Sie die Bedingungen vollständig verstanden und erfüllt haben.



VORSICHT!

Weist auf eine Gefahr hin. Das Symbol macht auf ein Verfahren aufmerksam, das bei unsachgemäßer Durchführung oder Nichtbeachtung zu Schäden oder zur Zerstörung des Produkts führen kann. Fahren Sie erst fort, wenn Sie die angegebenen Bedingungen vollständig verstanden und erfüllt haben.



Bevor Sie beginnen

Systemübersicht, PV + Speicher

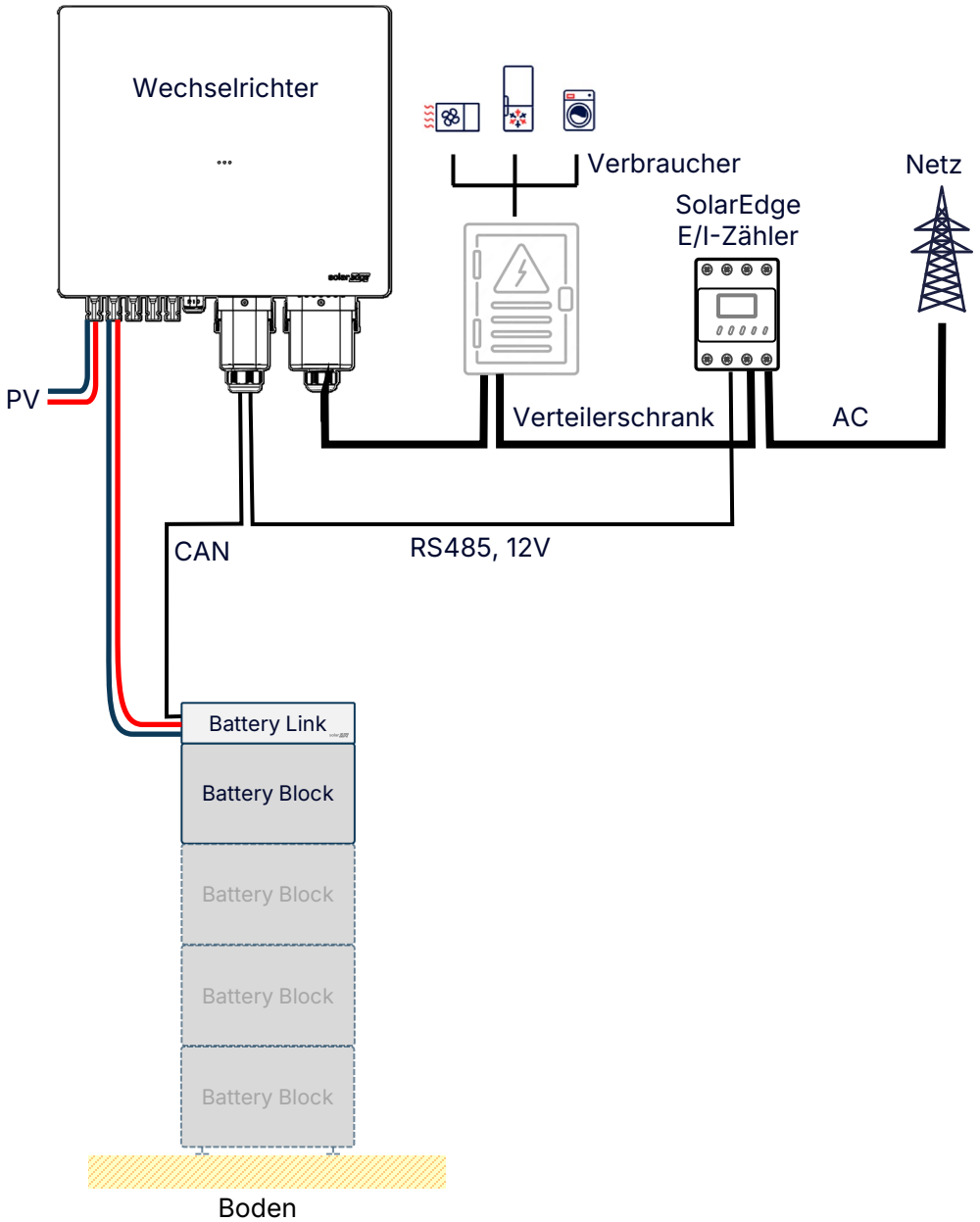

Bevor Sie beginnen

Systemübersicht

Komplettes Home-Backup (FHB)

Für partielles Home-Backup (PHB) siehe [Anhang 1](#)

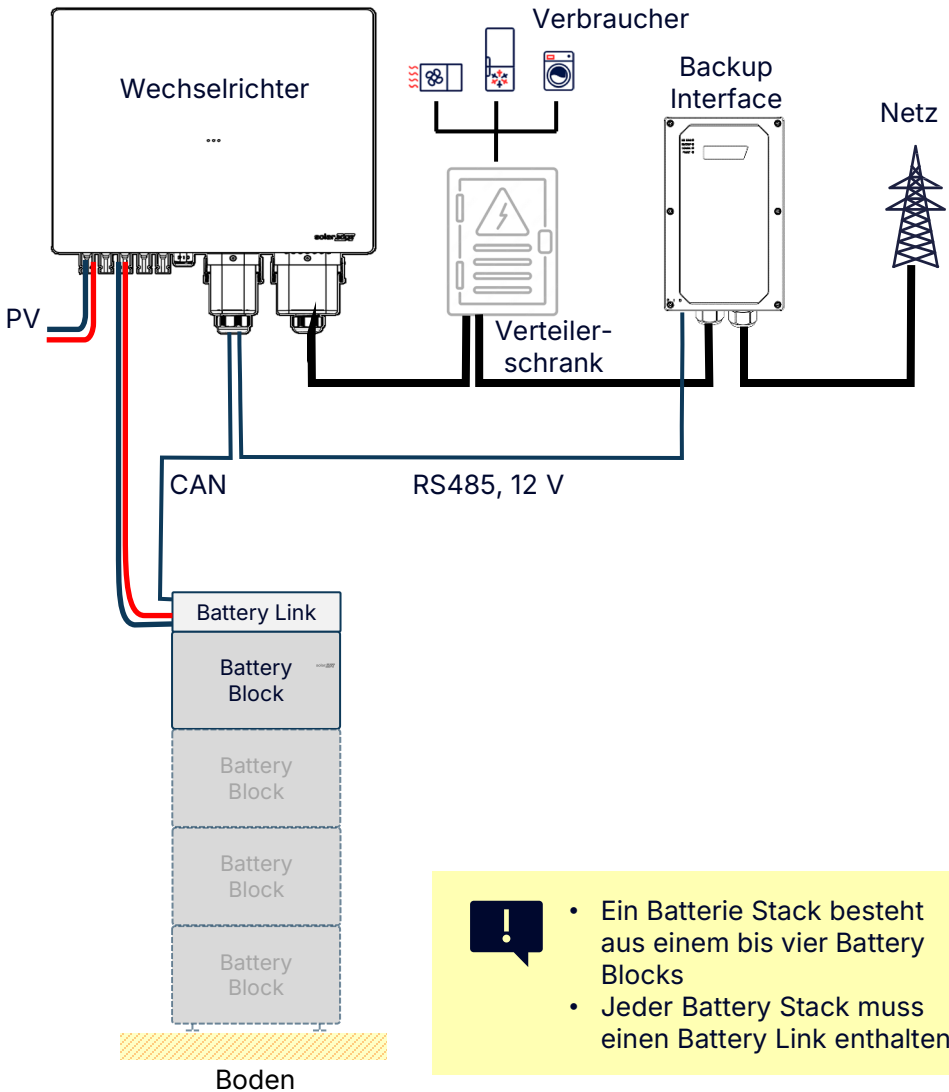

Los geht's!



1. Installieren Sie zuerst den Wechselrichter.
2. Installieren Sie als Nächstes die Batterie.
3. Installieren Sie schließlich, falls zutreffend, den Zähler und/oder die Backup-Interface (BUI).
4. Informationen zu Anlagen mit mehreren Wechselrichtern finden Sie [hier](#).

A. Planung - Mindestabstände

Innen



Außen

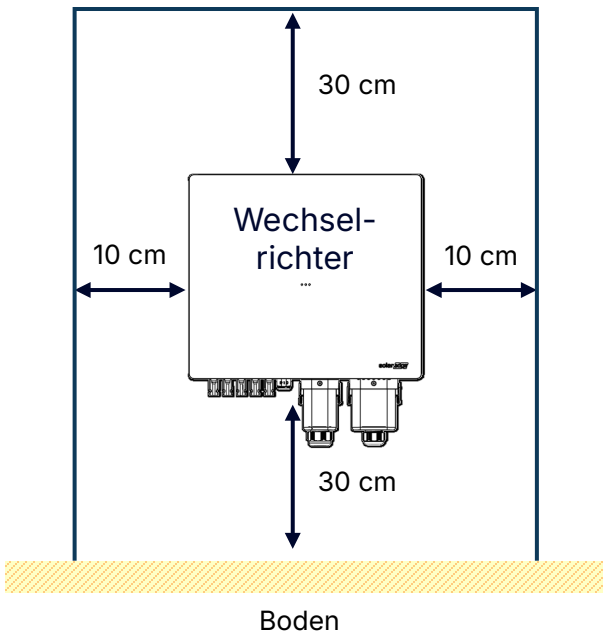
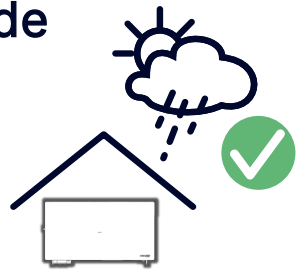

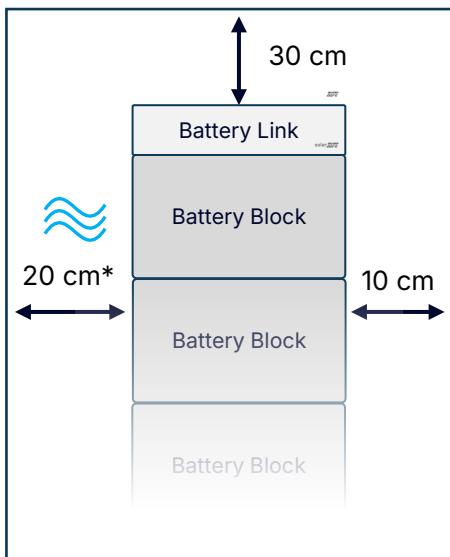
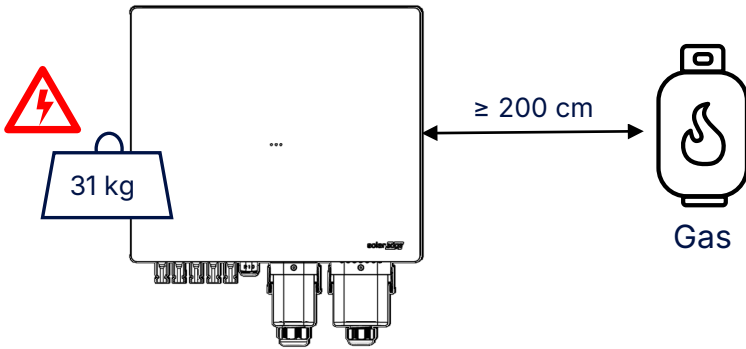
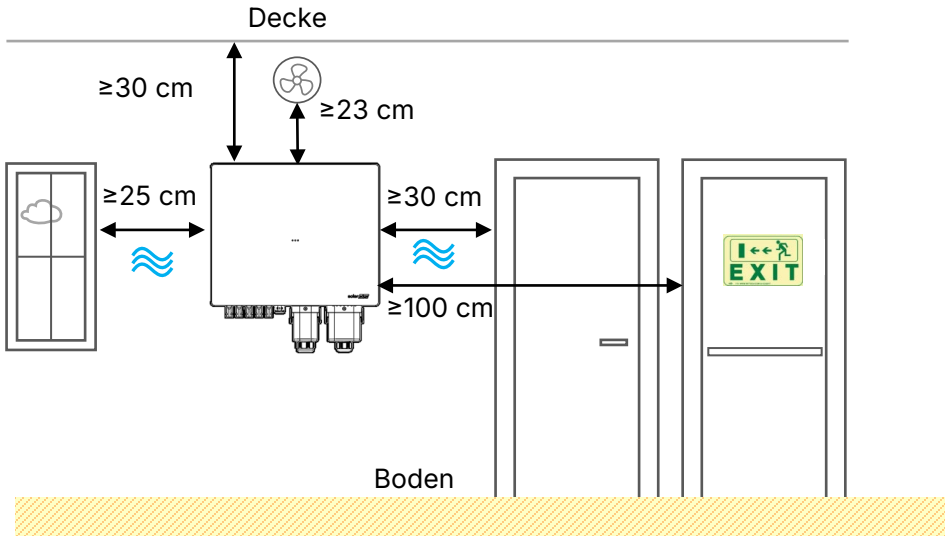

- *10 cm sind erlaubt, aber 20 cm werden für die Wartung der Battery Block(s) empfohlen.
- Der Mindestabstand zu Fenstern oder Türen beträgt 30 cm.
- Bei Verwendung eines geschirmten CAT-7-Kommunikationskabels und mindestens 6 mm² DC-Leitungen beträgt der maximale Abstand zwischen dem Wechselrichter und dem am weitesten entfernten Battery Stack 50 m.



B. Verkabelungshinweise

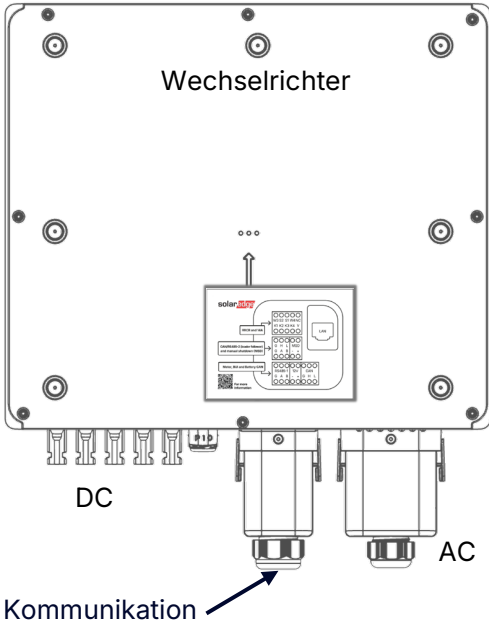

!

- Verwenden Sie entweder die linke oder die rechte Seite des Battery Link für den Anschluss an den Wechselrichter (DC, Kommunikation und Erdung).
- Der Anschluss der DC-Leitungen vom Battery Link zum Wechselrichter sollte + zu + und – zu – erfolgen, Kommunikation und Erdung wie auf dem Produkt angegeben.
- Der maximale Abstand zwischen der am weitesten entfernten Batterie und dem Wechselrichter beträgt 50 m bei Verwendung von 6 mm² DC-Leitung und abgeschirmtem CAT-7.

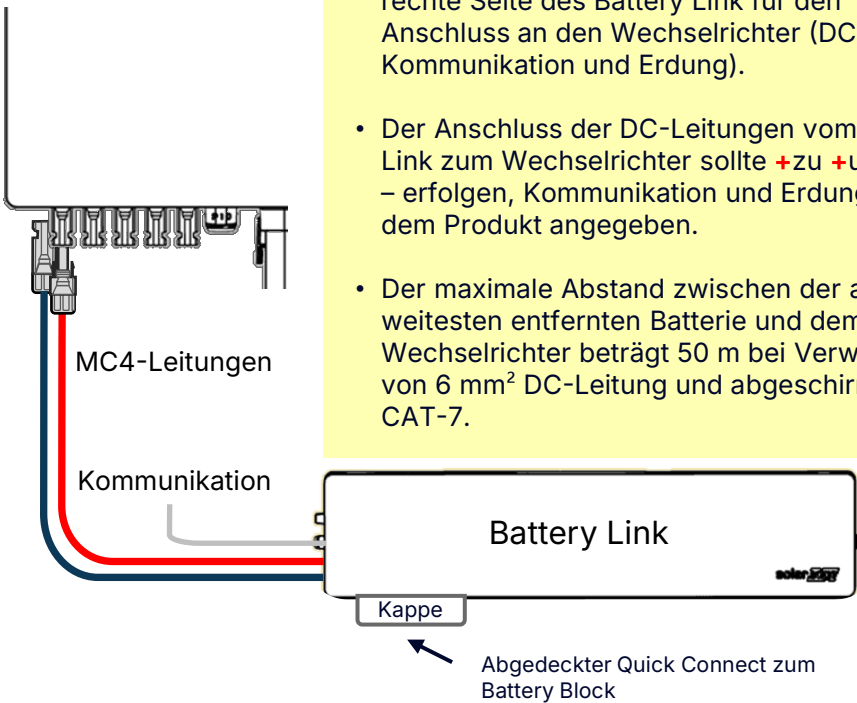

C. Allgemeine Installationsrichtlinien für das System

Installationsreihenfolge

Schalten Sie alle Geräte und Leitungsschutzschalter AUS.



Mechanische Installation



Verkabelung:

- Wechselrichter
- Battery
- BUI / Zähler
- Zubehör



Einschalten:

- Backup-Interface
- Battery Link
- Wechselrichter-Leitungsschutzschalter;
EIN/AUS/P-Schalter
- Zubehör

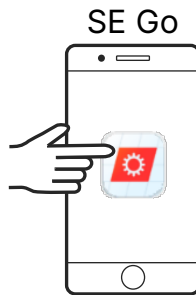

Automatische Software-Updates

* Gilt nur für kabelgebundene Ethernet-Systeme!

Um wertvolle Inbetriebnahmezeit zu sparen, empfehlen wir, zuerst den Wechselrichter mit der Batterie, dem Internet und dem Stromnetz zu verbinden und dann das System für Hintergrund-Software-Updates einzuschalten. Sie können dann mit anderen Installationsaktivitäten fortfahren, während die Software automatisch aktualisiert wird.



D. Systemkonfiguration

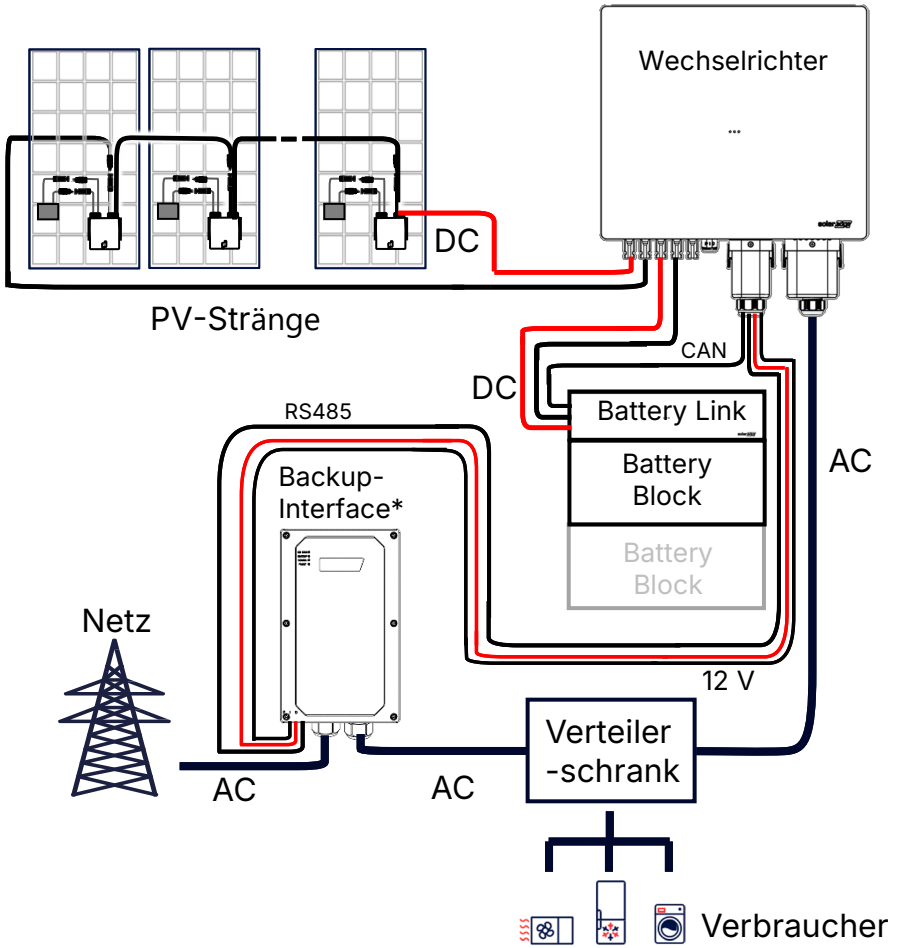

*Für die Installationsanleitung (Kurzfassung) der Backup-Interface, klicken Sie [hier](#).



Montage des Wechselrichters

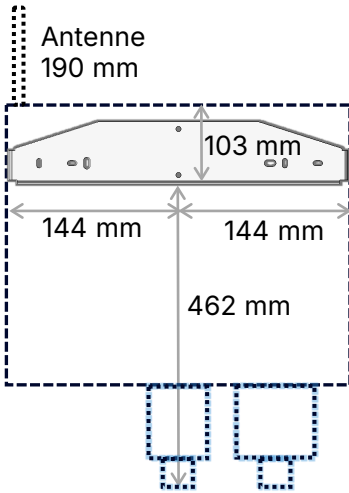

Verwenden Sie diese Maße, um sicherzustellen, dass der Wechselrichter beim Anbringen der Wandhalterung problemlos in den vorgesehenen Einbauraum passt.

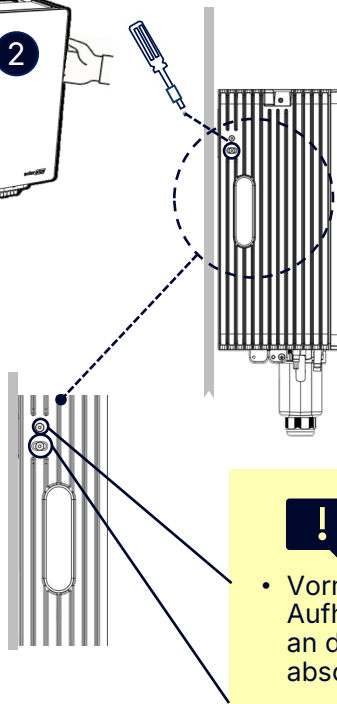
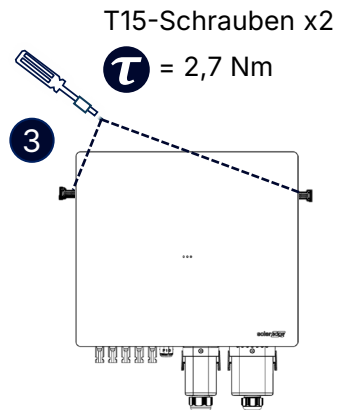
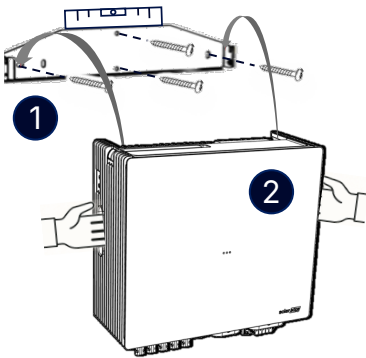

- Vormontierte Stifte zum Aufhängen des Wechselrichters an der Halterung. NICHT abschrauben!
- Schrauben x2 zur Sicherung des Wechselrichters an der Halterung.



Verkabelung des Wechselrichters



Vor der Verkabelung:

AC-Leitungs-
schutz-
schalter

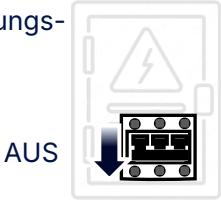

1

Verteiler-
schrank

2

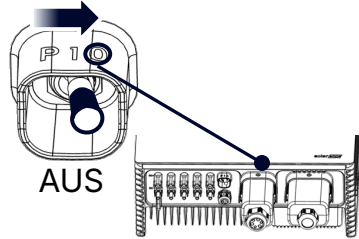

Warten Sie mindestens 5 Minuten, bevor Sie zu Schritt 3 übergehen.

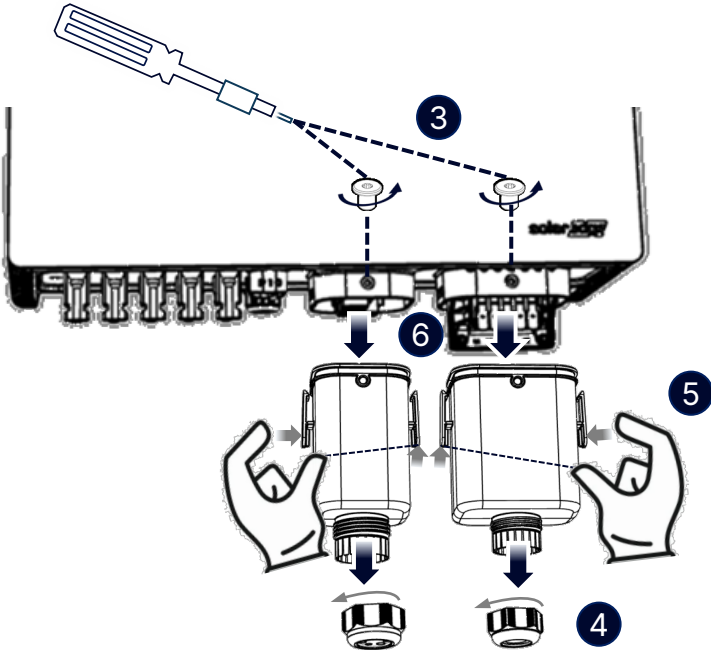

Wechselrichterverkabelung - AC

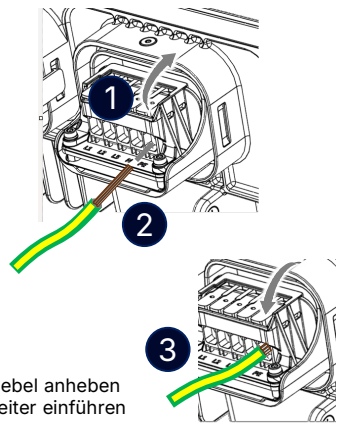
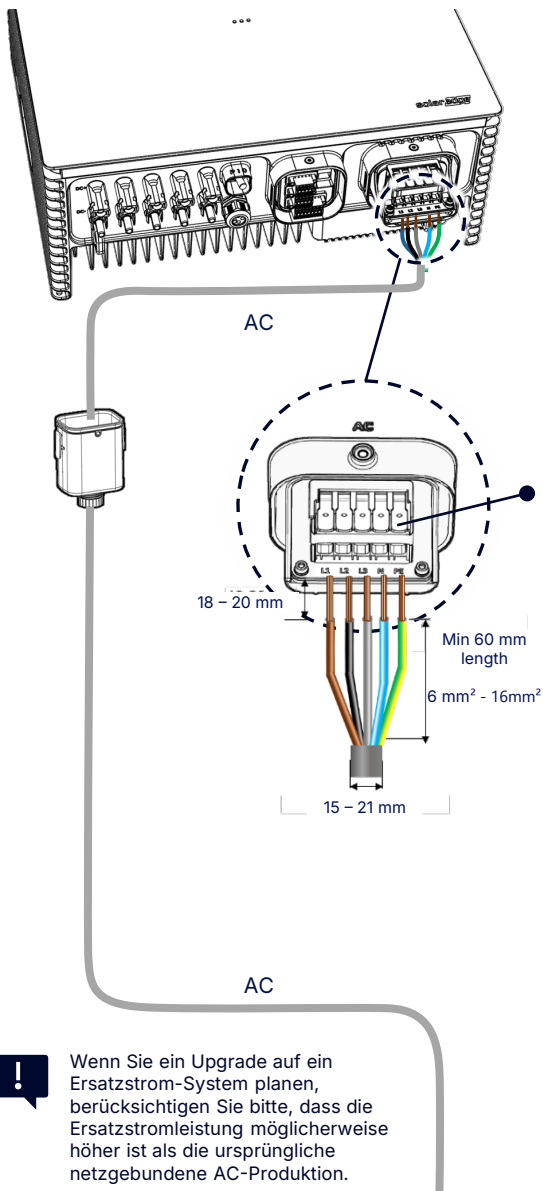

1. Hebel anheben
2. Leiter einführen
3. Hebel verriegeln
4. Prüfen Sie, ob der Leiter sicher angeschlossen ist

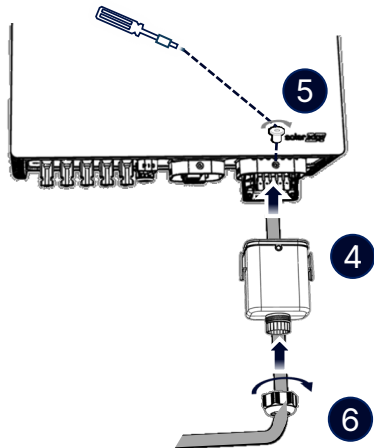

! Wenn Sie ein Upgrade auf ein Ersatzstrom-System planen, berücksichtigen Sie bitte, dass die Ersatzstromleistung möglicherweise höher ist als die ursprüngliche netzgebundene AC-Produktion.

! Stellen Sie sicher, dass die Nennstromstärke des Leitungsschutzschalters dem Dauerstrom und der Nennleistung des Wechselrichters gemäß seinem [Datenblatt](#) entspricht.

Wechselrichter	Leitungsschutzschalter
8 kW	16 A
10 kW	20 A
13 kW	25 A
>13 kW	32 A

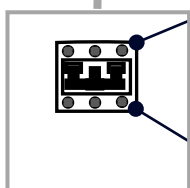

Verteiler-schrank

Netz



! Das Gerät ist mit einem RCD Typ A kompatibel.



Wechselrichterverkabelung - DC



Schließen Sie die Erdungsleitung gemäß den elektrischen Normen und örtlichen Vorschriften an die Erdungsschiene an. Verwenden Sie einen Kabeldurchmesser \geq dem Durchmesser der AC-Leitungen.

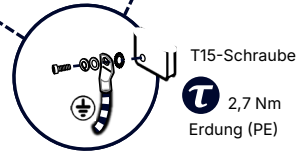
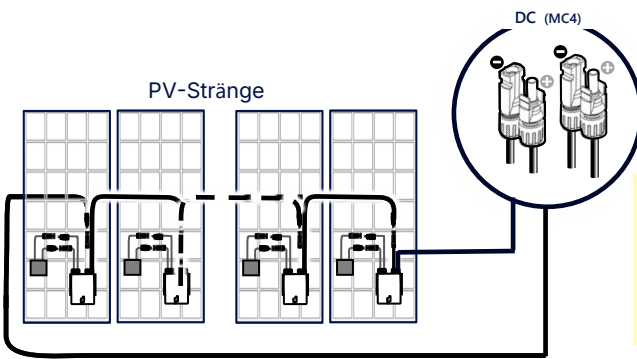
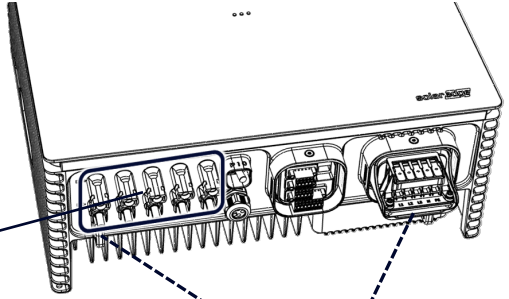

Option für links- oder rechtsseitigen Anschluss



Wechselrichterverkabelung Kommunikation



Die Informationen in dieser Anleitung können ohne vorherige Ankündigung geändert werden. Die endgültige Konfiguration des Systems, einschließlich der Hinzufügung von Kommunikations-Abschlusswiderständen, wird voraussichtlich Mitte 2026 verfügbar sein. Bis dahin funktioniert das System in seiner aktuellen Konfiguration normal. Während gelegentlich geringfügige kommunikationsbedingte Unregelmäßigkeiten auftreten können, wird die Gesamtleistung des Systems nicht beeinträchtigt und wird nach Implementierung der endgültigen Konfiguration vollständig optimiert sein.

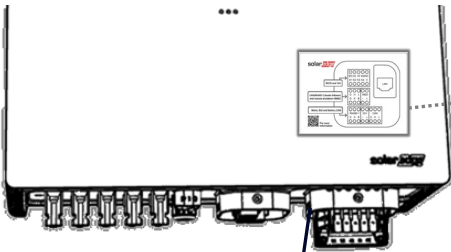

Das Label befindet sich am Wechselrichter unter der dekorativen Abdeckung.

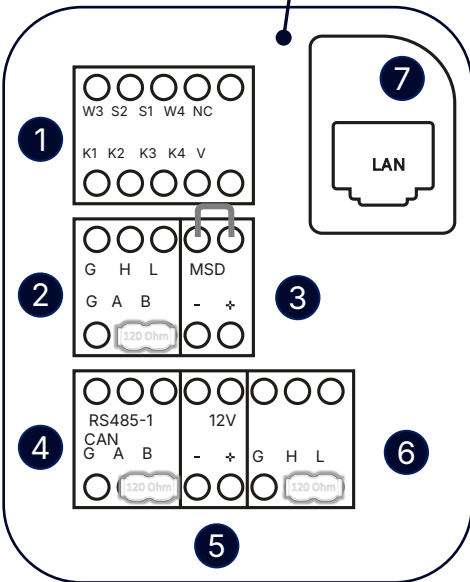

1. RRCR / 14a
2. CAN / RS485-2
(Primärgerät/Sekundärgerät)
3. Manueller Shutdown (MSD)
4. Zähler RS485-1
5. 12 V
6. CAN – Battery
7. LAN

 = Abschlusswiderstand



Die Steckverbinder sind bereits am Wechselrichter angeschlossen. Lösen Sie die Schrauben, um die Steckverbinder zu entfernen.



Zählerverkabelung - RS485-1



Um das Kommunikationskabel einfach anzuschließen, entfernen Sie die beiden seitlichen Schrauben und den Steckverbinder. Setzen Sie den Steckverbinder nach dem Anschließen wieder ein und ziehen Sie die Schrauben fest.



Der SolarEdge Inline-Zähler unterstützt SolarEdge Home Netzwerk. Der Nexis-Wechselrichter unterstützt SolarEdge Home Netzwerk NOCH NICHT. Ein zukünftiges Software-Update wird die Funktion bereitstellen.

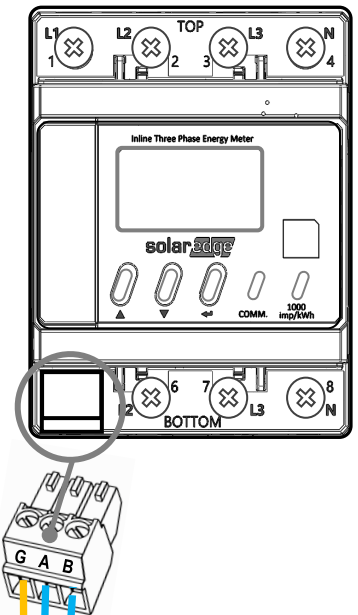
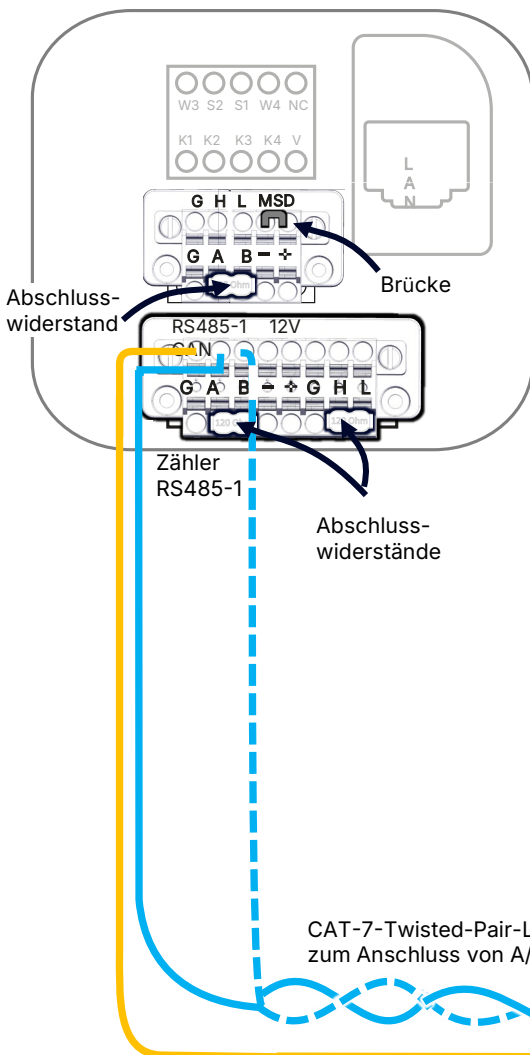

LAN-Verkabelung

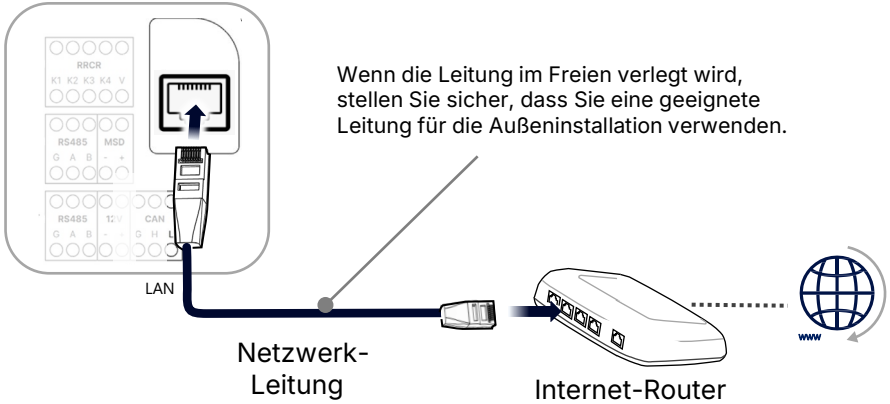

Verkabelung des Rundsteuerempfängers (RRCR)/14a-Steuerbox



Verwenden Sie ein mindestens 5-adriges Kabel (nicht im Lieferumfang enthalten) mit einem Außendurchmesser von 5 mm, um eine ordnungsgemäße Passform und Abdichtung der Wechselrichter-Kabelverschraubung zu gewährleisten.

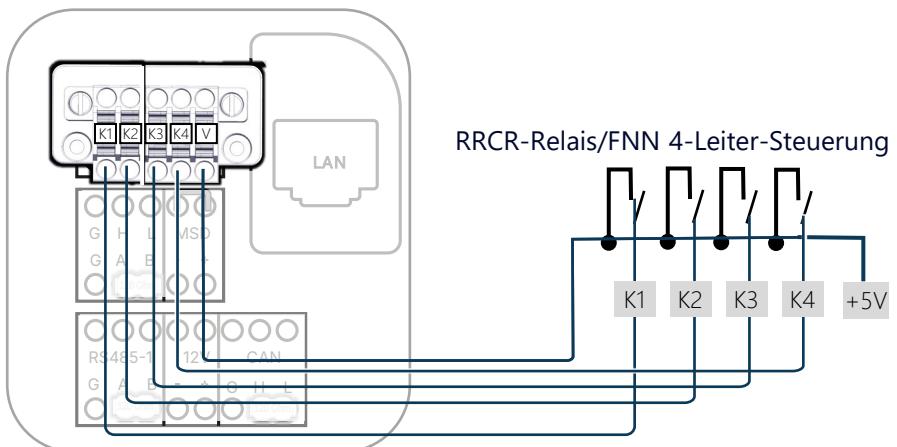

BUI-Verkabelung - 12 V und Kommunikation

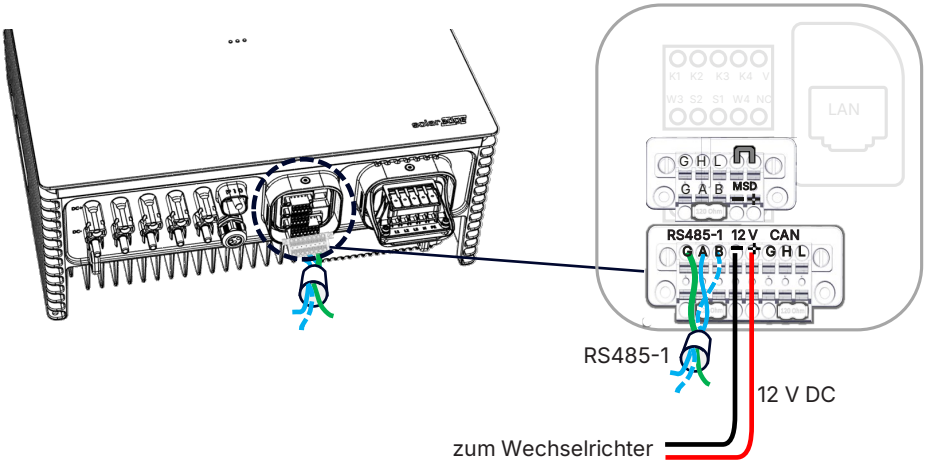

Batterieverkabelung - Kommunikation zum Wechselrichter

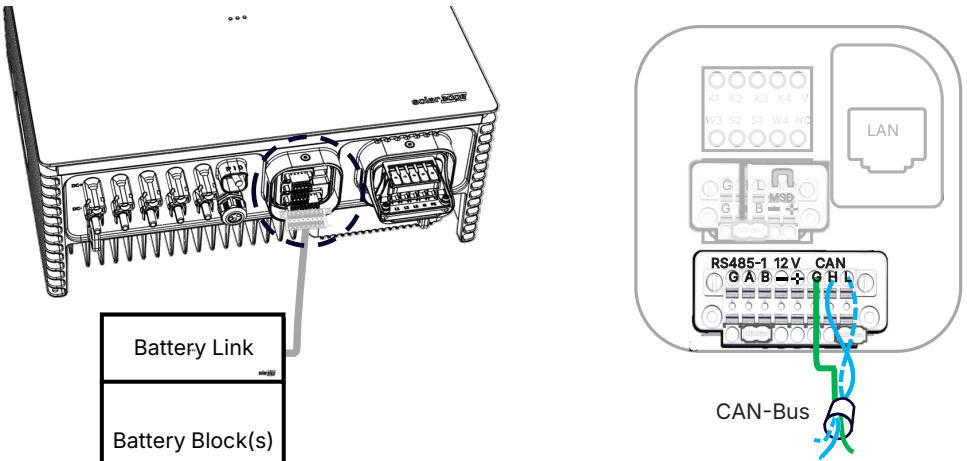

CAN-Bus "H" und "L" MÜSSEN das gleiche verdrehte Paar verwenden!



Verkabelung eines manuellen Shutdown-Schalters am Wechselrichter für den Ersatzstrombetrieb



Entfernen Sie den Jumper beim Anschließen des manuellen Shutdown-Schalters.

MSD-Schalter (optional) – Verwenden Sie einen rastenden Schließer-Drucktaster (N.C.), der beim Betätigen in der geöffneten Position einrastet und bei erneutem Betätigen in die geschlossene Position zurückkehrt.

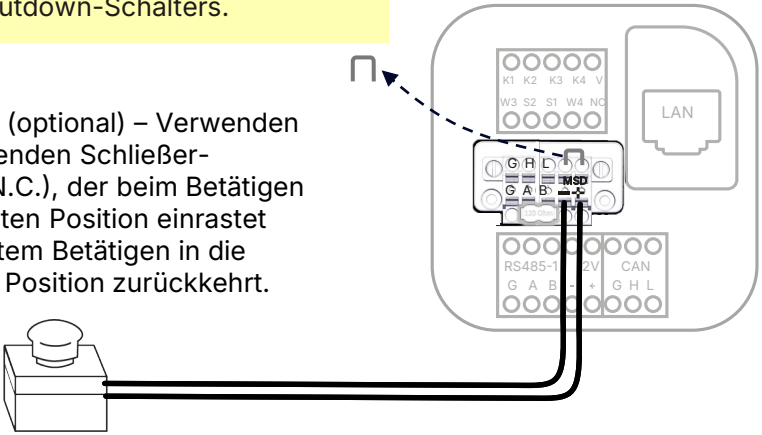

Bringen Sie die Kommunikationsabdeckung wieder an

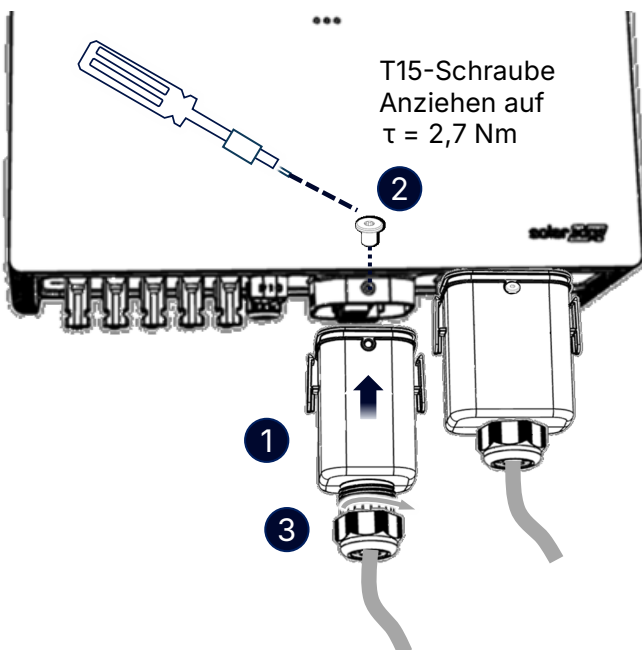

1 a. Öffnen des Batterie-Pakets

- 1 Schneiden Sie entlang der gestrichelten Linien.

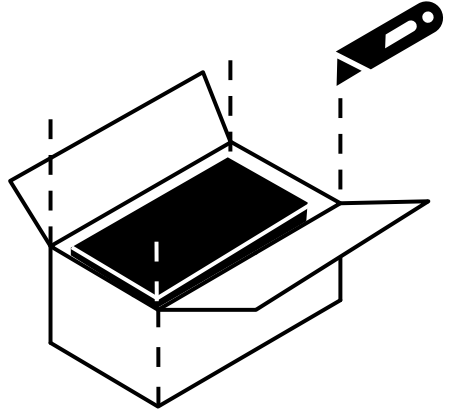

- 2 Verwenden Sie die Verpackung als Arbeitsfläche.

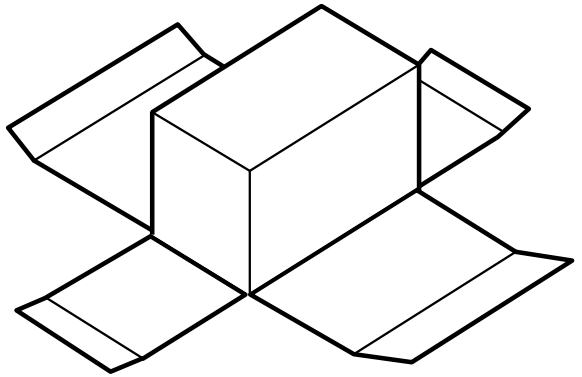

1 b. Installation der Batterie

Bodenmontage – Battery Block #1



Beachten Sie, dass die Schritte 1 bis 4 ausgeführt werden müssen, ohne den Battery Block aus seiner Verpackung zu nehmen.

- 1 Bringen Sie die Füße an.

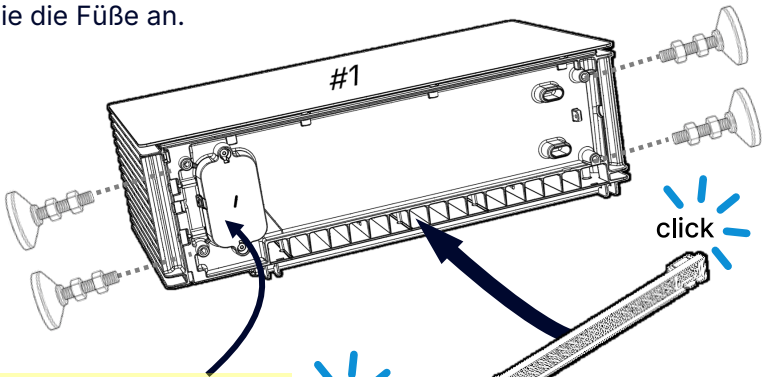

Entfernen Sie nicht die untere Abdeckkappe.

click

- 2 Bringen Sie das Lüftungsgitter an.

- 3 Bringen Sie die Griffe an.

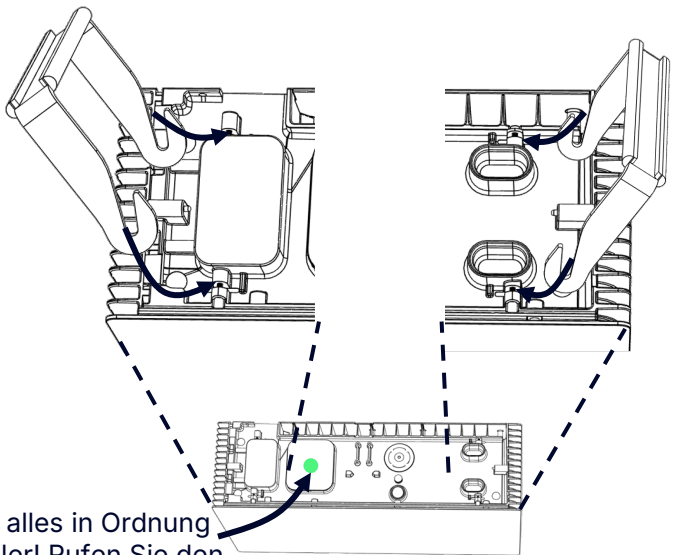

- Blinkende LED – alles in Ordnung
Keine LED – Fehler! Rufen Sie den SE-Support an.



- 4 Verwenden Sie 2 Personen, um den Battery Block auf seine Füße zu heben.

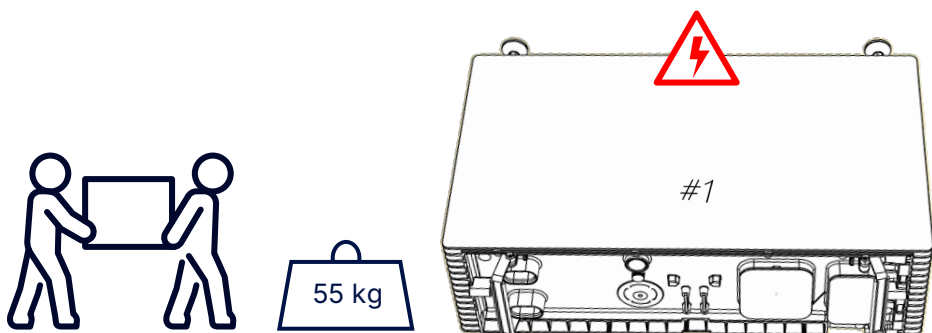

- 5 Richten Sie den ersten Battery Block durch Einstellen seiner Füße aus.

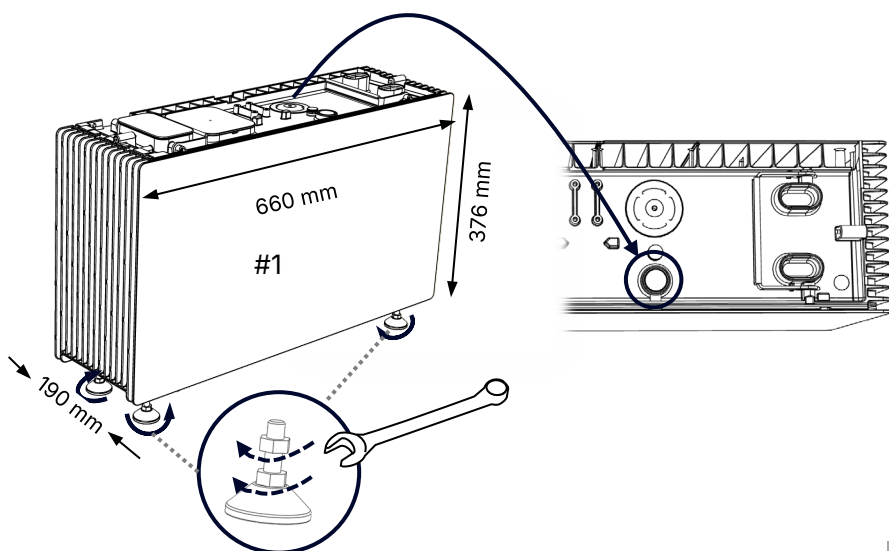

Verwenden Sie für die Bodenmontage die Kippsicherung, um den Battery Block korrekt zur Wand zu positionieren. Befestigen Sie die Halterung noch nicht an der Wand!

Überprüfen Sie den Mindestabstand zur Wand ("MIN. DIST. Linie"):

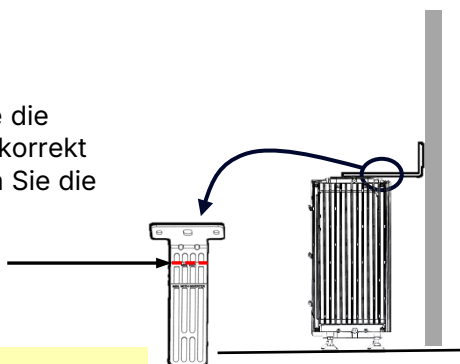

$1,5 \text{ cm} \leq \text{Abstand zur Wand} \leq 10 \text{ cm}$



1 c. Installation der Batterie

Wandmontage – Battery Block #1

- 1 Richten Sie die Wandhalterung aus und befestigen Sie sie an der Wand.

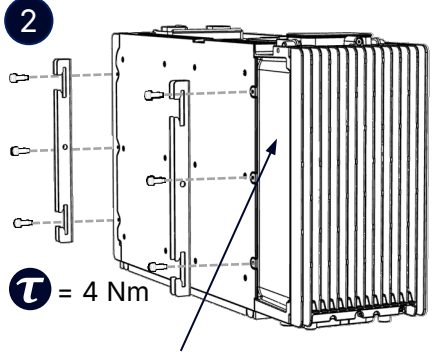
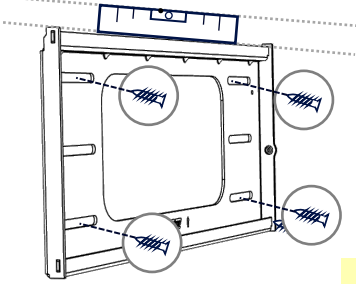

! Beachten Sie den **VERSATZ**, den diese Halterungen bei der Wandmontage des Battery Blocks verursachen.

! Entfernen Sie nicht die untere Abdeckkappe

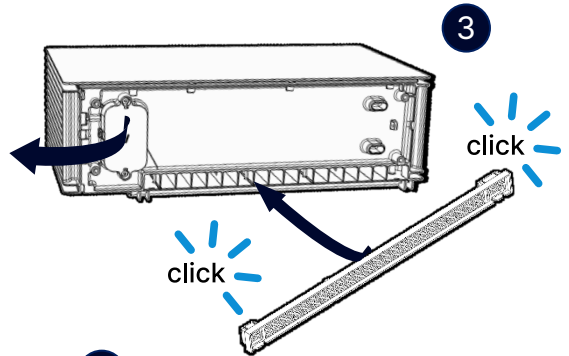

- 4 Hängen Sie den Battery Block an die Wandhalterung.

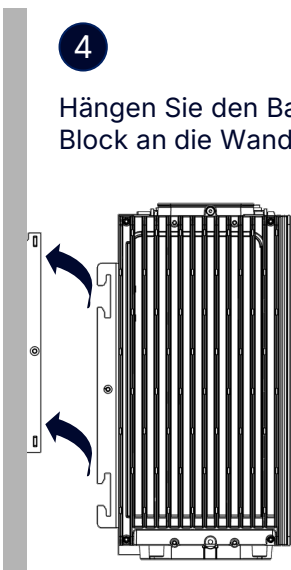

- 5 Befestigen Sie den Battery Block an der Wandhalterung.

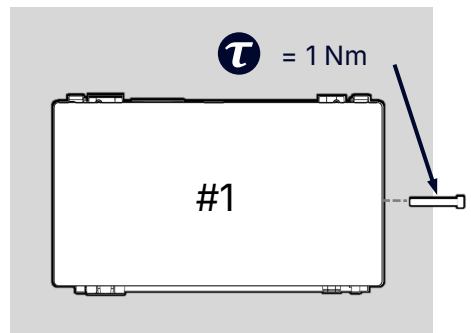

Aufbau der Batterie – 1, 2, 3 oder 4 Battery Blocks mit Battery Link

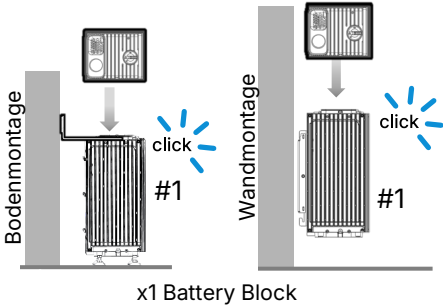

Vergessen Sie nicht, die roten Quick Connect-Abdeckkappen unter den Battery Blocks #2, 3, 4 und dem Battery Link zu entfernen.

Gleicher Prozess für Boden- oder Wandmontage

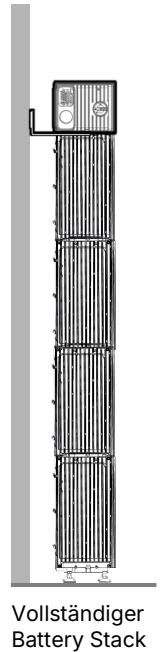
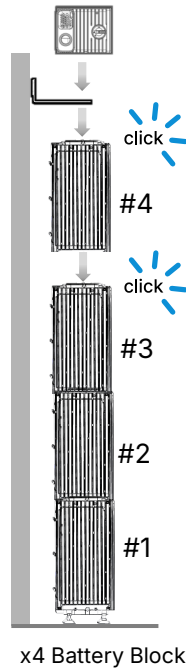
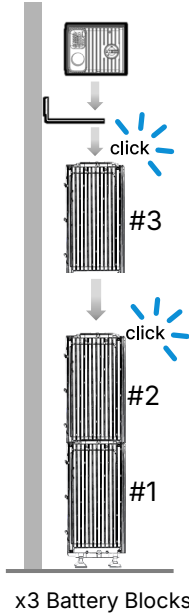
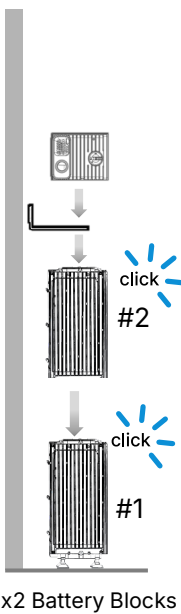

Wir empfehlen, dass die Kippsicherung entweder oben auf dem obersten Battery Block ODER auf dem darunter liegenden Block installiert wird. Sie darf NICHT auf einem der unteren Battery Blocks installiert werden.



- 6 Positionieren Sie die Kippsicherung auf dem obersten oder vorletzten Battery Block des Battery Stacks und markieren Sie die Bohrlochpositionen an der Wand.

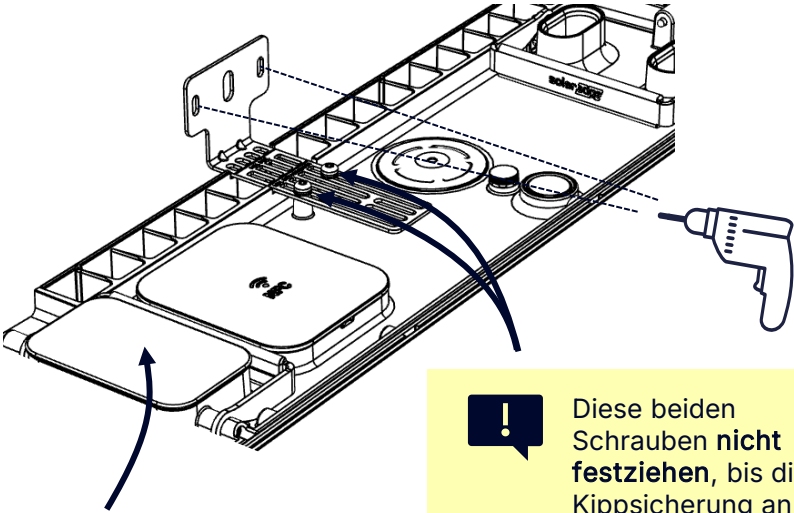

! Diese Abdeckung **nicht entfernen**, bis das Bohren abgeschlossen ist!

! Diese beiden Schrauben **nicht festziehen**, bis die Kippsicherung an der Wand befestigt wurde!

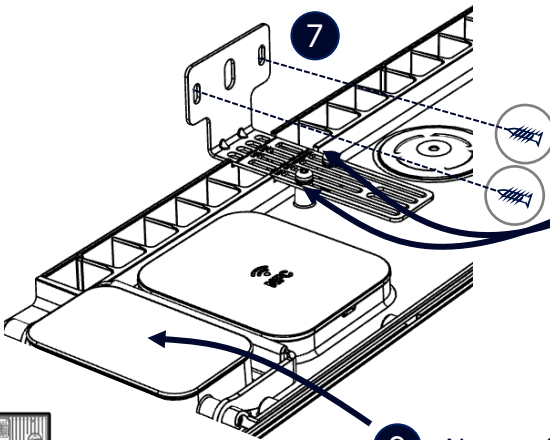

8 Nachdem Sie die Kippsicherung an der Wand befestigt haben, ziehen Sie diese beiden Schrauben fest.

9 Nun entfernen Sie diese Abdeckung!

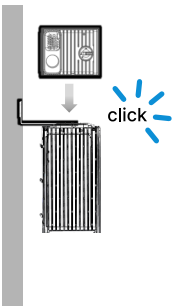

10 Montieren Sie den Battery Link auf dem obersten Battery Block im Stack.



Erste Verkabelungsschritte

- 1 Schalten Sie den AC-Leitungsschutzschalter AUS und stellen Sie den EIN/AUS/P-Schalter des Wechselrichters auf AUS.
- 2 Schalten Sie den Battery Link AUS.

Öffnen des Battery Link

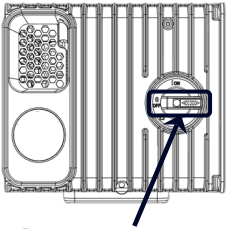

1 AUS



Warten Sie 5 Minuten, bevor Sie den Battery Link öffnen.

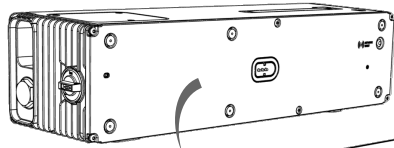

2

Decorative Abdeckung

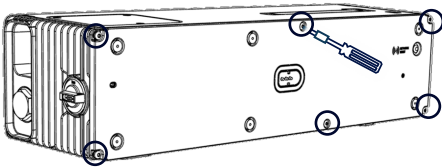

3 Lösen Sie die selbstsichernden Schrauben x6 (T25)

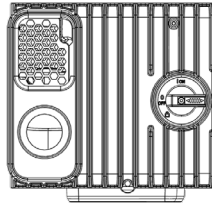

4



Battery-Link-Verkabelung – linker Eingang



DC- und GND-Leiter-Abisolierlängen:

19 mm

12 mm

Aderendhülsen sind NICHT zwingend erforderlich.

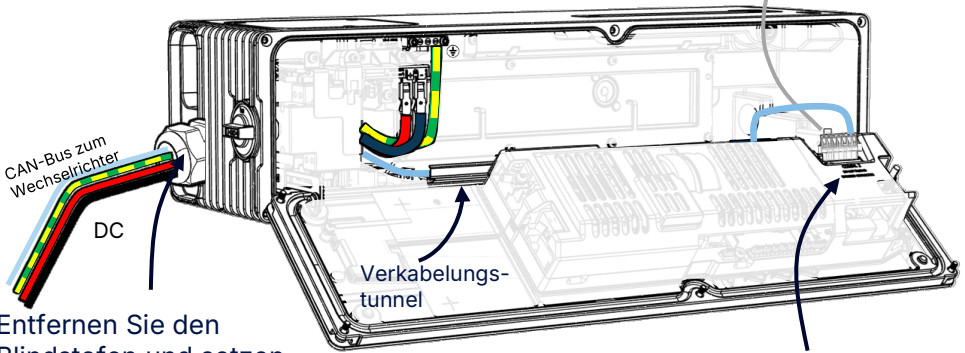
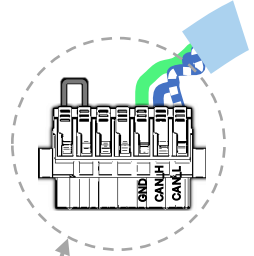

Entfernen Sie den Blindstopfen und setzen Sie die mitgelieferte Kabelverschraubung ein.



Stecken Sie KEINEN unverkabelten Stecker in den Kommunikationsanschluss!

Battery-Link-Verkabelung – rechter Eingang

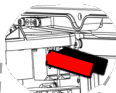

Verkabelungstunnel

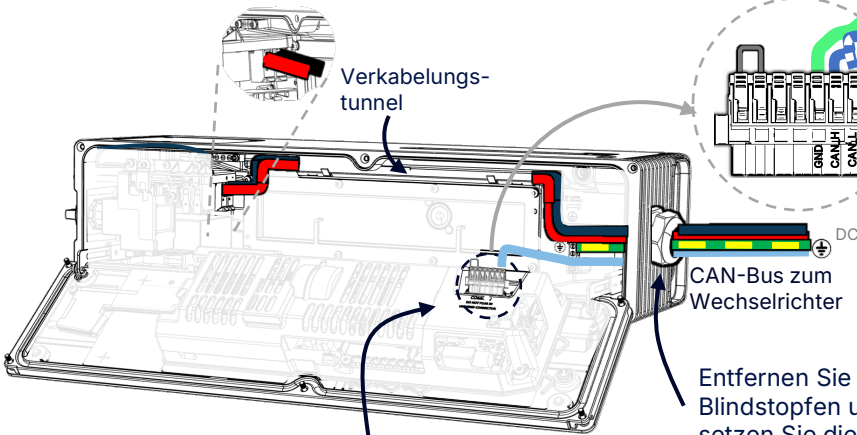

Entfernen Sie den Blindstopfen und setzen Sie die mitgelieferte Kabelverschraubung ein.



Stecken Sie KEINEN unverkabelten Stecker in den Kommunikationsanschluss!



Anzugsmomente für Erdungsschraube:

Leiterquerschnitt (mm ²)	Drehmoment (Nm)
16 bis 25	5
10	4,5
2,5 bis 6	4

Batterieverkabelung - DC und Kommunikation zum Wechselrichter



- Schließen Sie die Erdungsleitung gemäß Wechselrichterverkabelung - DC an.
- Verkabelung Sie die Link-Kommunikation gemäß Battery-Link-Verkabelung
- Verwenden Sie einen beliebigen DC +/- Eingang für den Battery-DC-Anschluss.

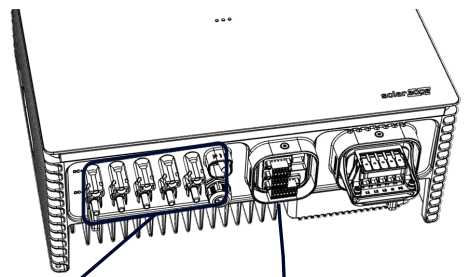

Kommunikation

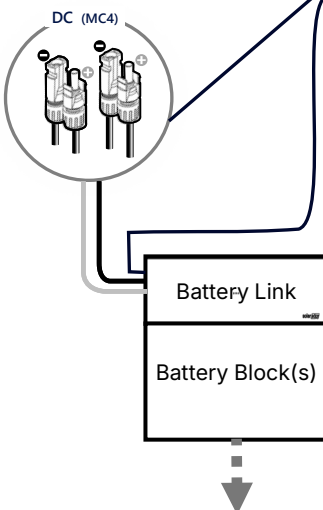

Verkabeln Sie die Wechselrichter-Kommunikation gemäß Wechselrichter-Verkabelung - Kommunikation



| 2. Einschalten des Systems

1 Battery Link

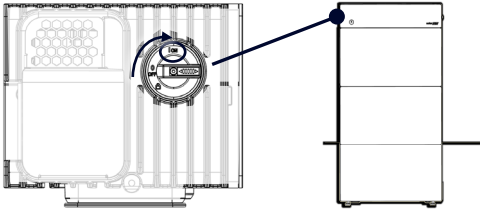

2 Verteilerschrank



3 BUI



Auf "1" stellen

4 Wechselrichter

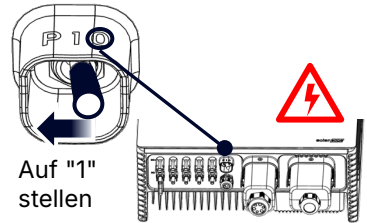

Auf "1" stellen

| 3. Inbetriebnahme des Wechselrichters

1

Scannen Sie mit SolarEdge Go.

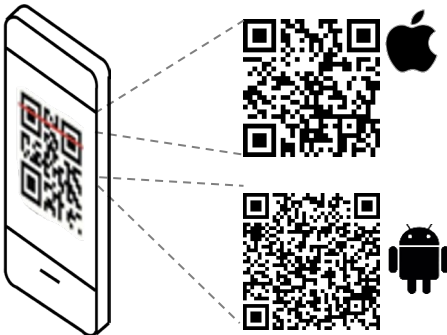

2

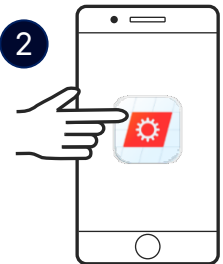

Starten Sie SolarEdge Go und folgen Sie den Anweisungen auf dem Bildschirm.



| 4. LED-Anzeigen

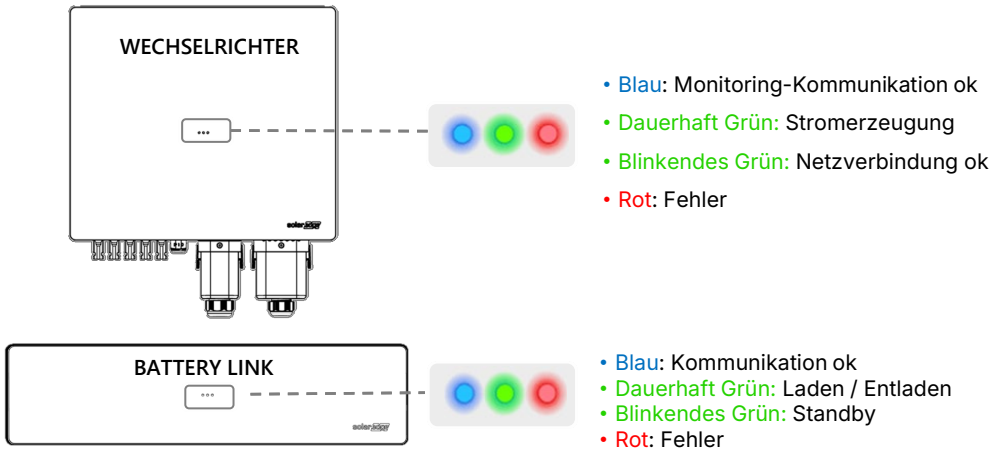

Für weitere Details siehe [SolarEdge LEDs](#).

Backup-Interface

Für die vollständige Beschreibung der BUI-LEDs siehe die [BUI-Installationsanleitung \(Kurzfassung\)](#).



Anhang 1

Partielles Home Backup

