



Adapter Box G3

Installation Manual

Version 2.0

www.solaxpower.com



eManual in the QR code or at <http://kb.solaxpower.com/>

Table of Contents

Safety	1
Sicherheit	2
Sécurité.....	3
Seguridad	4
Segurança	5
Veiligheid.....	6
Sicurezza.....	7
Bezpieczeństwo	8
Bezpečnost.....	9
Säkerhet.....	10
Siguranță	11
Безопасност.....	12
Sikkerhed.....	13
Ασφάλεια.....	14
Ohutus.....	15
Turvallisuus	16
Sigurnost	17
Biztonság	18
Sauga	19
Drošība	20
Bezpečnosť.....	21
Varnost.....	22

Safety

General Notice

1. Contents may be periodically updated or revised. SolaX reserves the right to make improvements or changes in the product(s) and the program(s) described in this manual without the prior notice.
2. The installation and maintenance can only be performed by qualified personnel who:
 - Are licensed and/or satisfy state and local jurisdiction regulations;
 - Have good knowledge of this manual and other related documents.
3. Before installing the device, carefully read, fully understand and strictly follow the detailed instruction of the user manual and other related regulations. SolaX shall not be liable for any consequences caused by the violation of the storage, transportation, installation, and operation regulations specified in this document and the user manual.
4. Use insulated tools when installing the device. Individual protective tools must be worn during installation, electrical connection and maintenance.
5. Please visit the website www.solaxpower.com of SolaX for more information.

Descriptions of Labels



CE mark of conformity



Do not dispose of the device together with household waste.

CAUTION!

- Before installation, ensure all power of the adapter box has been cut off.
- Do not dismantle or scrap by force.
- Strictly follow the installation guide to connect cables and the enclosure must be well locked before the adapter box is electrified. Unauthorized opening and cable connection will void the warranty and cause lethal danger or serious injury due to electric shock.
- Refer to the corresponding installation guide for related safety requirements when it is connected to other devices.
- Anti-static measures should be taken to decrease the damage of static electricity to electronic components.
- Keep away from flammable, explosive materials.
- All product labels and nameplates on the device shall be maintained clearly visible.

CE DECLARATION OF CONFORMITY

- The product conforms to RF specifications and technical standards. The device complies with DOC declaration.
- The device meets the basic requirements and other relevant provisions of 2014/53/ EU directive. The device is allowed to be used in all EU member states.
- Manufacturer: SolaX Power Network Technology (Zhejiang) Co., Ltd.
Product type: Adapter Box G3

Sicherheit

Allgemeiner Hinweis

1. Inhalt kann regelmäßig aktualisiert oder überarbeitet werden. SolaX behält sich das Recht vor, Verbesserungen oder Änderungen an dem/den in diesem Handbuch beschriebenen Produkt(en) und Programm(en) ohne vorherige Ankündigung vorzunehmen.
2. Die Installation und Wartung darf nur von qualifiziertem Personal durchgeführt werden, das:
 - als solche zugelassen sind und/oder die Vorschriften der staatlichen und lokalen Gesetzgebung erfüllen;
 - gute Kenntnisse dieses Handbuchs und anderer damit zusammenhängender Dokumente haben.
3. Lesen Sie vor der Installation des Geräts die ausführlichen Anweisungen des Benutzerhandbuchs und anderer damit zusammenhängender Vorschriften sorgfältig durch, machen Sie sich mit ihnen vertraut und befolgen Sie sie genau. SolaX haftet nicht für Folgen, die durch die Verletzung der in diesem Dokument und im Benutzerhandbuch angegebenen Lager-, Transport-, Installations- und Betriebsvorschriften entstehen.
4. Benutzen Sie bei der Installation des Geräts isolierte Werkzeuge. Bei der Installation, dem elektrischen Anschluss und der Wartung muss individuelle Schutzausrüstung getragen werden.
5. Besuchen Sie bitte die Website www.solaxpower.com von SolaX für weitere Informationen.

Beschreibungen der Etiketten



CE-Kennzeichnung



Entsorgen Sie das Gerät nicht mit dem Hausmüll.

VORSICHT!

- Vergewissern Sie sich vor der Installation, dass die Stromversorgung der Adapter-Box getrennt wurde.
- Nicht gewaltsam demontieren oder verschrotten.
- Halten Sie sich beim Anschluss der Kabel strikt an die Installationsanleitung. Das Gehäuse muss gut verschlossen sein, bevor die Adapter-Box mit Strom versorgt wird. Eigenmächtiges Öffnen und Anschließen der Kabel führt zum Verlust der Garantie und kann zu tödlichen Gefahren oder schweren Verletzungen durch Stromschlag führen.
- Informationen zu den Sicherheitsanforderungen beim Anschluss an andere Geräte finden Sie in der entsprechenden Installationsanleitung.
- Es sollten Antistatikmaßnahmen ergriffen werden, um die Schäden durch statische Elektrizität an elektronischen Bauteilen zu vermindern.
- Von brennbaren und explosiven Stoffen fernhalten.
- Alle Produktetiketten und das Typenschild auf dem Produkt müssen deutlich sichtbar sein.

CE-KONFORMITÄTSERKLÄRUNG

- Das Gerät entspricht der Konformitätserklärung (DoC) und den Spezifikationen und technischen Normen von RF.
- Das Gerät entspricht den grundlegenden Anforderungen und anderen relevanten Bestimmungen der Richtlinie 2014/53/EU und darf in allen EU-Mitgliedsstaaten eingesetzt werden.
- Hersteller: SolaX Power Network Technology (Zhejiang) Co., Ltd.
Produkt-Typ: Adapter Box G3

Avis général

1. Le contenu peut être périodiquement mis à jour ou révisé. SolaX se réserve le droit d'apporter des améliorations ou des modifications au(x) produit(s) et au(x) programme(s) décrit(s) dans ce manuel sans préavis.
2. L'installation et l'entretien ne peuvent être effectués que par un personnel qualifié qui :
 - sont agréés et/ou satisfont aux exigences de la réglementation nationale et locale ;
 - ont une bonne connaissance de ce manuel et des autres documents connexes.
3. Avant d'installer l'appareil, lisez attentivement, comprenez parfaitement et suivez strictement les instructions détaillées du manuel d'utilisation et d'autres réglementations connexes. SolaX ne sera pas responsable des conséquences causées par la violation de la réglementation concernant le stockage, le transport, l'installation et l'exploitation spécifiées dans ce document et le manuel d'utilisation.
4. Utiliser des outils isolés lors de l'installation de l'appareil. Des outils de protection individuels doivent être portés lors de l'installation, du raccordement électrique et de la maintenance.
5. Veuillez visiter le site Web www.solaxpower.com de SolaX pour obtenir de plus amples informations.

Descriptions des étiquettes



Marquage CE de conformité



Ne pas jeter l'appareil avec les déchets ménagers.

ATTENTION !

- Avant l'installation, assurez-vous que le courant a été coupé au niveau du boîtier d'adaptateur.
- Ne pas démonter ou mettre au rebut par la force.
- Suivez le guide d'installation à la lettre pour brancher les câbles. Le boîtier doit être correctement fermé et verrouillé avant de rétablir le courant au niveau du boîtier d'adaptateur.
- Toute ouverture non autorisée et tout branchement de câble non autorisé annulera la garantie et peut entraîner la mort ou des blessures graves par choc électrique. Reportez-vous au guide d'installation adéquat pour prendre connaissance des exigences en matière de sécurité lors du raccordement à d'autres appareils.
- Des mesures antistatiques appropriées doivent être prises pour réduire les dégâts causés par l'électricité statique sur les composants électroniques.
- Tenir à l'écart des matières inflammables et explosives.
- Toutes les étiquettes et plaques signalétiques du produit apposées sur le dispositif doivent être clairement visibles.

DÉCLARATION UE DE CONFORMITÉ

- Cet appareil est conforme à la déclaration de conformité ainsi qu'aux caractéristiques et aux normes techniques du RF.
- Cet appareil répond aux exigences de base et aux autres provisions de la directive 2014/53/UE. Il peut être utilisé dans tous les États membres de l'Union européenne.
- Fabricant: SolaX Power Network Technology (Zhejiang) Co., Ltd.
Type de produit: Adapter Box G3

Seguridad

Aviso general

1. Los contenidos pueden actualizarse o revisarse periódicamente. SolaX se reserva el derecho de realizar cambios o mejoras en los productos y programas descritos en el presente manual sin previo aviso.
2. La instalación y el mantenimiento sólo pueden ser realizados por personal cualificado que:
 - Tienen licencia o cumplen con las regulaciones de la jurisdicción estatal y local.
 - Tienen un buen conocimiento del presente manual y otros documentos relacionados.
3. Antes de instalar el dispositivo, lea con atención, comprenda bien y siga estrictamente las instrucciones detalladas del manual de usuario y otras normas relacionadas. SolaX no será responsable de las consecuencias causadas por el incumplimiento de las normas de almacenamiento, transporte, instalación y funcionamiento especificadas en este documento y el manual de usuario.
4. Utilice herramientas aisladas cuando instale el dispositivo. Se deben usar herramientas de protección individual durante la instalación, la conexión eléctrica y el mantenimiento.
5. Para obtener más información, visite el sitio web de SolaX www.solaxpower.com.

Descripciones de etiquetas



Marcado CE de conformidad



No tire el aparato junto con la basura doméstica.

PRECAUCIÓN!

- Antes de proceder a la instalación, asegúrese de que la caja del adaptador no reciba alimentación de ninguna fuente.
- No desmonte ni desguace por la fuerza.
- Siga estrictamente la guía de instalación para la conexión de los cables y asegúrese de que la caja del adaptador esté bien cerrada antes de suministrarle alimentación. La apertura de la caja y la conexión de cables no autorizadas anularán la garantía y pueden provocar peligro de muerte o lesiones graves por descarga eléctrica.
- Consulte la guía de instalación correspondiente para obtener información sobre los requisitos de seguridad relacionados cuando la caja del adaptador se conecta a otros dispositivos.
- Se deben tomar medidas antiestáticas para reducir los daños de los componentes electrónicos provocados por la electricidad estática.
- Manténgase alejado de materiales inflamables y explosivos.
- Todas las etiquetas del producto y la placa de identificación en el producto deben mantenerse claramente visibles.

DECLARACIÓN DE CONFORMIDAD DE LA CE

- El dispositivo cumple con la declaración de conformidad, así como con las especificaciones y normas técnicas de RF.
- El dispositivo cumple con los requisitos básicos y otras disposiciones relevantes de la directiva 2014/53/UE, y su uso está permitido en todos los estados miembros de la UE.
- Fabricante: SolaX Power Network Technology (Zhejiang) Co., Ltd.
Tipo de producto: Adapter Box G3

Segurança

Aviso geral

1. O conteúdo pode ser atualizado ou revisto periodicamente. A SolaX reserva-se ao direito de fazer melhorias ou alterações no(s) produto(s) e no(s) programa(s) descrito(s) neste manual sem aviso prévio.
2. A instalação e a manutenção só podem ser efectuadas por pessoal qualificado que:
 - São licenciados e/ou atendem aos regulamentos da jurisdição estadual e local;
 - Têm um bom conhecimento deste manual e de outros documentos relacionados.
3. Antes de instalar o dispositivo, leia atentamente, compreenda completamente e siga rigorosamente as instruções detalhadas do manual do utilizador e outros regulamentos relacionados. A SolaX não se responsabiliza por quaisquer consequências causadas pela violação dos regulamentos de armazenamento, transporte, instalação e operação especificados neste documento e no manual do utilizador.
4. Utilize ferramentas com isolamento ao instalar o dispositivo. Os equipamentos de protecção individual devem ser usados durante a instalação, ligação elétrica e manutenção.
5. Visite o site www.solaxpower.com da SolaX para obter mais informações.

Descrições de rótulos



Marca CE de conformidade



Não elimine o dispositivo juntamente com o lixo doméstico.

CUIDADO!

- Antes da instalação, certifique-se de que toda a energia da caixa adaptadora foi cortada.
- Não desmonte nem elimine.
- Siga rigorosamente o guia de instalação para ligar os cabos e o recinto deve estar bem fechado antes da caixa adaptadora ser eletrificada. A abertura e ligação de cabos não autorizadas anulará a garantia e pode causar perigo letal ou ferimentos graves devido a choque elétrico.
- Consulte o guia de instalação correspondente para os requisitos de segurança relacionados quando estiver ligado a outros dispositivos.
- Devem ser tomadas medidas anti-estáticas para diminuir os danos da eletricidade estática aos componentes eletrónicos.
- Mantenha-se afastado de materiais inflamáveis e explosivos.
- Todas as etiquetas e placas de identificação do aparelho devem ser mantidas claramente visíveis.

DECLARAÇÃO DE CONFORMIDADE CE

- O dispositivo está em conformidade com a Declaração de Conformidade e as especificações e normas técnicas de RF.
- O dispositivo cumpre os requisitos básicos e outras disposições relevantes da diretiva 2014/53/UE e é permitido ser utilizado em todos os estados membros da UE.
- Fabricante: SolaX Power Network Technology (Zhejiang) Co., Ltd.
Tipo de produto: Adapter Box G3

Algemene kennisgeving

1. De inhoud kan periodiek worden bijgewerkt of herzien. SolaX behoudt zich het recht voor om zonder voorafgaande kennisgeving verbeteringen of wijzigingen aan te brengen in de producten en de programma's die worden beschreven in deze handleiding.
2. De installatie en het onderhoud mogen alleen worden uitgevoerd door gekwalificeerd personeel dat:
 - Gecertificeerd zijn en/of voldoen aan de nationale en lokale regelgeving;
 - Goede kennis hebben van deze handleiding en andere gerelateerde documenten.
3. Voordat u het toestel installeert, moet u de gedetailleerde instructies in de gebruikershandleiding en andere verwante regelgeving zorgvuldig lezen, volledig begrijpen en strikt opvolgen. SolaX is niet aansprakelijk voor de gevolgen van het niet naleven van de voorschriften voor opslag, transport, installatie en gebruik die in dit document en in de gebruikershandleiding worden vermeld.
4. Gebruik geïsoleerd gereedschap bij het installeren van het apparaat. Tijdens de installatie, elektrische aansluiting en onderhoud moeten individuele beschermingsmiddelen worden gedragen.
5. Ga naar de website www.solaxpower.com van SolaX voor meer informatie.

Beschrijving van de etiketten



CE-markering van overeenstemming



Gooi het apparaat niet bij het huisvuil.

ATTENTIE!

- Verzeker vóór installatie dat alle voedingsbronnen van de adapterdoos uitgeschakeld zijn.
- Niet met geweld uit elkaar halen of slopen.
- Volg de installatiehandleiding strikt bij het aansluiten van de kabels en de behuizing moet goed vergrendeld zijn voordat de adapterdoos onder spanning wordt gezet. Het zonder toestemming openen en kabels aansluiten, zal de garantie doen vervallen en kan levensgevaar of ernstig letsel als gevolg van elektrische schokken veroorzaken.
- Raadpleeg de overeenstemmende installatiehandleiding voor gerelateerde veiligheidsvereisten wanneer het op andere apparaten wordt aangesloten.
- Anti-statische maatregelen moeten genomen worden om de schade die statische elektriciteit toebrengt aan elektronisch onderdelen te verminderen.
- Uit de buurt houden van ontvlambare, explosieve materialen.
- Alle productetiketten en naamplaatjes op het hulpmiddel moeten duidelijk zichtbaar blijven.

CE CONFORMITEITSVERKLARING

- Het apparaat is conform de DoC-verklaring en de specificaties en technische normen van RF.
- Het apparaat voldoet aan de basisvereisten en andere relevante bepalingen van richtlijn 2014/53/EU en mag gebruikt worden in alle lidstaten van de EU.
- Fabrikant: SolaX Power Network Technology (Zhejiang) Co., Ltd.
Producttype: Adapter Box G3

Avvisi generali

1. Il contenuto può essere soggetto periodicamente ad aggiornamenti o revisioni. SolaX si riserva il diritto di apportare migliorie o modifiche al(i) prodotto(i) e al(i) programma(i) descritti in questo manuale senza alcun preavviso.
2. L'installazione e la manutenzione possono essere eseguite solo da personale qualificato che:
 - sono in possesso di un'autorizzazione e/o agiscono nel rispetto delle normative nazionali e locali;
 - hanno una conoscenza approfondita di questo manuale o di altri documenti correlati.
3. Prima di installare il dispositivo, leggere attentamente, comprendere appieno e seguire scrupolosamente le istruzioni dettagliate del manuale dell'utente e le altre normative correlate. SolaX non sarà ritenuta responsabile per conseguenze che risultino dal mancato rispetto delle norme di conservazione, trasporto, installazione e funzionamento specificate in questo documento e nel manuale dell'utente.
4. Utilizzare utensili isolati nel corso dell'installazione del dispositivo. È necessario indossare dispositivi di protezione individuale durante gli interventi finalizzati all'installazione, al collegamento elettrico e alla manutenzione.
5. Si prega di visitare il sito web di SolaX www.solaxpower.com per maggiori informazioni.

Descrizioni delle etichette



Marchio di conformità CE



Non smaltire il dispositivo insieme ai rifiuti domestici.

CAUTELA!

- Prima di procedere all'installazione, assicurarsi che tutte le fonti di alimentazione della scatola adattatore siano state interrotte.
- Non smontare o distruggere con la forza.
- Attenersi rigorosamente alla guida all'installazione per collegare i cavi e assicurarsi che l'involucro sia chiuso saldamente prima di alimentare la scatola adattatore. L'apertura del dispositivo e il collegamento dei cavi in assenza di autorizzazione invalideranno la garanzia e potrebbero causare pericolo di morte o lesioni gravi per folgorazione.
- Fare riferimento alla corrispondente guida all'installazione per i requisiti di sicurezza relativi al caso in cui la scatola adattatore sia connessa ad altri dispositivi.
- È necessario adottare misure antistatiche per diminuire i danni causati dall'elettricità statica ai componenti elettronici.
- Tenere lontano da materiali infiammabili ed esplosivi.
- Tutte le etichette dei prodotti e la targhetta sul dispositivo devono essere mantenute chiaramente visibili.

DICHIARAZIONE DI CONFORMITÀ CE

- Il dispositivo è conforme ai requisiti della dichiarazione di conformità (DoC) e alle specifiche e standard tecnici relativi all'identificazione a radiofrequenza (RF).
- Il dispositivo è conforme ai requisiti di base e ad altre disposizioni pertinenti definiti dalla direttiva 2014/53/UE e il suo utilizzo è autorizzato in tutti gli Stati membri UE.
- Produttore: SolaX Power Network Technology (Zhejiang) Co., Ltd.
Tipo di prodotto: Adapter Box G3

Bezpieczeństwo

Uwaga ogólna

1. Treść może być co pewien czas aktualizowana lub zmieniana. Firma SolaX zastrzega sobie prawo do wprowadzania ulepszeń lub zmian w produktach i programach opisanych w niniejszej instrukcji bez uprzedniego powiadomienia.
2. Instalacja i konserwacja mogą być wykonywane wyłącznie przez wykwalifikowany personel, który:
 - Posiadają odpowiednią licencję i/lub spełniają wymogi określone w przepisach krajowych i lokalnych;
 - Są obeznani z treścią niniejszej instrukcji i innych powiązanych dokumentów.
3. Przed zainstalowaniem urządzenia należy uważnie przeczytać i w pełni zrozumieć szczegółowe instrukcje określone w podręczniku użytkownika oraz innych powiązanych regulacjach i ściśle się do nich stosować. Firma SolaX nie ponosi odpowiedzialności za jakiegokolwiek skutki spowodowane naruszeniem zasad przechowywania, transportu, instalacji i obsługi określonych w niniejszym dokumencie oraz instrukcji obsługi.
4. Podczas instalowania urządzenia należy korzystać z izolowanych narzędzi. Podczas instalacji, podłączenia elektrycznego i konserwacji należy nosić indywidualne środki ochrony.
5. Więcej informacji można znaleźć na stronie internetowej firmy SolaX: www.solaxpower.com.

Opisy etykiet



Znak zgodności CE



Nie wyrzucaj urządzenia razem z odpadkami domowymi.

PRZESTROGA!

- Przed przystąpieniem do instalacji należy całkowicie odciąć zasilanie skrzynki przyłączeniowej.
- Nie należy demontować ani złomować urządzenia, używając siły.
- Przy podłączaniu przewodów należy ściśle przestrzegać instrukcji instalacji i przed doprowadzeniem zasilania do skrzynki przyłączeniowej należy właściwie zablokować obudowę. Nieuprawnione otwarcie i podłączenie przewodów spowoduje utratę gwarancji i może spowodować śmiertelne niebezpieczeństwo lub poważne obrażenia w wyniku porażenia prądem.
- W przypadku podłączania do innych urządzeń należy się zapoznać z wymaganiami dotyczącymi bezpieczeństwa w odpowiedniej instrukcji instalacji.
- Aby ograniczyć szkodliwe działanie elektryczności statycznej na komponenty elektroniczne, należy zastosować środki zapobiegające powstawaniu ładunków elektrostatycznych.
- Należy przechowywać z dala od materiałów łatwopalnych i wybuchowych.
- Wszystkie etykiety produktu i tabliczki znamionowe na wyrobie muszą być wyraźnie widoczne.

DEKLARACJA ZGODNOŚCI CE

- Urządzenie jest zgodne z deklaracją zgodności oraz specyfikacjami i normami technicznymi w zakresie RF.
 - Urządzenie spełnia podstawowe wymagania i inne istotne postanowienia dyrektywy 2014/53/UE i jest dopuszczone do stosowania we wszystkich państwach członkowskich UE.
 - Producent: SolaX Power Network Technology (Zhejiang) Co., Ltd.
- 8 Typ produktu: Adapter Box G3

Obecné upozornění

1. Obsah může být pravidelně aktualizován nebo revidován. Společnost SolaX si vyhrazuje právo provádět vylepšení nebo změny v produktech a programech popsanych v této příručce bez předchozího upozornění.
2. Instalaci a údržbu mohou provádět pouze kvalifikovaní pracovníci, kteří:
 - je licencován a/nebo splňuje státní a místní regulační předpisy;
 - je dobře seznámen s touto příručkou a dalšími souvisejícími dokumenty.
3. Před instalací zařízení si pozorně přečtete, plně pochopte a přísně dodržujte podrobné pokyny v uživatelské příručce a další související předpisy. Společnost SolaX nenese odpovědnost za žádné následky způsobené porušením skladovacích, přepravních, instalačních a provozních předpisů uvedených v tomto dokumentu a uživatelské příručce.
4. Při instalaci zařízení používejte izolované nástroje. Při instalaci, elektrickém připojení a údržbě je nutné nosit jednotlivé ochranné nástroje.
5. Navštivte prosím webovou stránku www.solaxpower.com společnosti SolaX pro více informací.

Popisy štítků



Značka shody CE



Přístroj nevyhazujte společně s domovním odpadem.

POZOR!

- Před instalací se ujistěte, že bylo odpojeno veškeré napájení krabice adaptéru.
- Nerozebírejte ani nelikvidujte násilím.
- Postupujte přesně podle instalační příručky, co se týká připojení kabelů, přičemž kryt musí být řádně uzamčen, než bude do krabice adaptéru přivedeno napájení. Neoprávněné otevření a připojení kabelu zruší platnost záruky a způsobí smrtelné nebezpečí nebo vážné zranění v důsledku úrazu elektrickým proudem.
- V případě připojení k jiným zařízením najdete související bezpečnostní požadavky v příslušné instalační příručce.
- Je třeba přijmout antistatická opatření, aby se snížilo poškození elektronických součástí statickou elektřinou.
- Uchovávejte mimo dosah hořlavých, výbušných materiálů.
- Všechny etikety výrobku a typový štítek na prostředku musí být jasně viditelné.

CE PROHLÁŠENÍ O SHODĚ

- Zařízení je v souladu s prohlášením o shodě a vyhovuje specifikacím a technickým normám RF.
- Zařízení splňuje základní požadavky a další příslušná ustanovení směrnice 2014/53/EU a je povoleno jej používat ve všech členských státech EU.
- Výrobce: SolaX Power Network Technology (Zhejiang) Co., Ltd.
Typ produktu: Adapter Box G3

Säkerhet

Allmänt meddelande

1. Innehållet kan uppdateras eller revideras regelbundet. SolaX förbehåller sig rätten att göra förbättringar eller ändringar i produkten/produkterna och programmet/programmen som beskrivs i denna handbok utan föregående meddelande.
2. Installation och underhåll kan endast utföras av kvalificerad personal som:
 - Är licensierade och/eller uppfyller statliga och lokala jurisdiktionsbestämmelser;
 - Har god kännedom om denna handbok och andra relaterade dokument.
3. Innan du installerar enheten, läs noggrant, förstå och följ noggrant de detaljerade anvisningarna i användarhandboken och andra relaterade regler. SolaX ansvarar inte för några konsekvenser som orsakas av brott mot lagrings-, transport-, installations- och driftsföreskrifterna som anges i detta dokument och användarhandboken.
4. Använd isolerade verktyg när du installerar enheten. Individuell skyddsutrustning måste bäras under installation, elektrisk anslutning och underhåll.
5. Besök webbplatsen www.solaxpower.com av SolaX för mer information.

Beskrivningar av etiketter



CE-märke för överensstämmelse



Kassera inte enheten tillsammans med hushållsavfall.



FÖRSIKTIGHET!

- Se till att all strömförsörjning till adapterboxen har stängts av innan installation
- Demontera eller skrota inte med våld.
- Installationsguiden ska följas noga för att ansluta kablar och höljet ska vara ordentligt låst innan adapterboxen elektrifieras. Öppnande av obehörig upphäver garantin och kan orsaka dödlig utgång eller allvarlig skada på grund av elektriska stötar.
- Se motsvarande installationsguide för relaterade säkerhetskrav när den är ansluten till andra enheter.
- Antistatiska åtgärder ska tas för att minska skadorna av statisk elektricitet på elektroniska komponenter.
- Håll produkten borta från brandfarliga, explosiva material.
- Alla produktetiketter och typskyltar på produkten ska hållas väl synliga.

CE FÖRSÄKRAN OM ÖVERENSSTÄMMELSE

- Enheten överensstämmer med DoC-förklaringen och specifikationer och tekniska standarder för RF.
- Enheten uppfyller de grundläggande kraven och andra relevanta bestämmelser i 2014/53/EU-direktivet och tillåts användas i alla EU-medlemsstater.
- Tillverkare: SolaX Power Network Technology (Zhejiang) Co., Ltd.
Produkttyp: Adapter Box G3

Notă generală

1. Conținutul poate fi actualizat sau revizuit periodic. SolaX își rezervă dreptul de a aduce îmbunătățiri sau modificări produsului (produselor) și programului (programelor) descrise în acest manual fără notificare prealabilă.
2. Instalarea și întreținerea pot fi efectuate numai de personal calificat care:
 - Deține licență și/sau îndeplinește reglementările juridictionale de stat și locale;
 - Cunoaște bine acest manual și alte documente conexe.
3. Înainte de a instala dispozitivul, citiți cu atenție, înțelegeți pe deplin și urmați cu strictețe instrucțiunile detaliate din manualul de utilizare și alte reglementări aferente. Compania SolaX nu va fi responsabilă pentru nicio consecință cauzată de încălcarea regulamentelor de depozitare, transport, instalare și operare specificate în acest document și în manualul de utilizare.
4. Pentru instalarea dispozitivului, utilizați unelte izolate. În timpul instalării, conectării electrice și întreținerii trebuie purtate echipamente individuale de protecție.
5. Vizitați site-ul web www.solaxpower.com al SolaX pentru mai multe informații.

Descrierile etichetelor



Marcaj de conformitate CE



Nu aruncați dispozitivul împreună cu deșeurile menajere.

ATENȚIE!

- Înainte de instalare, asigurați-vă că alimentarea cutiei adaptorului a fost întreruptă.
- Nu demontați și nu aruncați cu forță.
- Respectați cu strictețe ghidul de instalare pentru a conecta cablurile, iar carcasa trebuie să fie bine blocată înainte ca cutia adaptorului să fie alimentată. Deschiderea neautorizată și conectarea cablului va anula garanția și va cauza pericol letal sau vătămare gravă prin electrocutare.
- Consultați ghidul de instalare corespunzător pentru cerințele aferente privind siguranța atunci când este conectat la alte dispozitive.
- Trebuie luate măsuri antistatice pentru a reduce daunele produse de electricitatea statică componentelor electronice.
- A se păstra departe de materialele inflamabile, explozive.
- Toate etichetele produsului și plăcuța de identificare de pe dispozitiv trebuie să fie clar vizibile.

DECLARAȚIA DE CONFORMITATE CE

- Dispozitivul respectă Declarația de conformitate și specificațiile și standardele tehnice ale RF.
- Dispozitivul îndeplinește cerințele de bază și alte prevederi relevante ale Directivei 2014/53/UE și poate fi utilizat în toate statele membre ale UE.
- Producător: SolaX Power Network Technology (Zhejiang) Co., Ltd.
Tip produs: Adapter Box G3

Безопасност

Общи положения

1. Съдържанието може да се обновява или ревизира периодично. SolaX си запазва правото да прави подобрения или промени в продукта (продуктите) и програмата (програмите), описани в това ръководство, без предизвестие.
2. Монтажът и поддръжката могат да се извършват само от квалифициран персонал, който:
 - Притежават съответния лиценз и/или отговарят на държавните или общинските изисквания;
 - Познават добре това ръководство и свързаната документация.
3. Преди монтажа на устройството трябва да прочетете внимателно, да разберете напълно и да спазвате стриктно подробните инструкции на ръководството за потребителя и свързаните разпоредби. SolaX не носи отговорност за никакви последствия, причинени от неспазване на инструкциите за съхранение, транспортиране, монтаж и експлоатация, посочени в този документ и в ръководството за потребителя.
4. Използвайте изолирани инструменти за монтажа на устройството. Носете лични предпазни средства по време на монтажа, електрическото свързване и обслужването.
5. Посетете уеб сайта на SolaX www.solaxpower.com за повече информация.

Описание на стикерите



CE маркировка за съответствие



Не изхвърляйте устройството заедно с битовите отпадъци.

ВНИМАНИЕ!

- Преди монтажа изключете захранването на адаптерната кутия.
- Да не се демонтира или разглобява със сила.
- Следвайте стриктно ръководството за монтаж при свързването на кабелите; корпусът трябва да бъде плътно затворен преди включване на адаптерната кутия към захранването.
- Неоторизираното отваряне на корпуса и свързване на кабели ще анулира гаранцията и ще доведе до смъртоносна опасност или сериозна травма поради токов удар.
- Вижте съответното ръководство за монтаж относно изискванията за безопасност, когато адаптерната кутия е свързана с други устройства.
- Необходимо е да се предприемат мерки против статичното електричество, за да се намали вредата му върху електронните компоненти.
- Да се държи далече от запалими и експлозивни материали.

„ЕО“ ДЕКЛАРАЦИЯ ЗА СЪОТВЕТСТВИЕ

- Това устройство отговаря на декларацията за съответствие, спецификациите и техническите стандарти за радиочестотна идентификация (RF).
- Това устройство отговаря на основните изисквания и съответните разпоредби на Директива 2014/53/ЕС и е разрешено за употреба във всички страни от ЕС.
- Производител: SolaX Power Network Technology (Zhejiang) Co., Ltd.
Тип на продукта: Adapter Box G3

Sikkerhed

Generel meddelelse

1. Conținutul poate fi actualizat sau revizuit periodic. SolaX își rezervă dreptul de a aduce îmbunătățiri sau modificări produsului (produselor) și programului (programelor) descrise în acest manual fără notificare prealabilă.
2. Installation og vedligeholdelse kan kun udføres af kvalificeret personale, der:
 - Deține licență și/sau îndeplinește reglementările juridictionale de stat și locale;
 - Cunoaște bine acest manual și alte documente conexe.
3. Înainte de a instala dispozitivul, citiți cu atenție, înțelegeți pe deplin și urmați cu strictețe instrucțiunile detaliate din manualul de utilizare și alte reglementări aferente. Compania SolaX nu va fi responsabilă pentru nicio consecință cauzată de încălcarea regulamentelor de depozitare, transport, instalare și operare specificate în acest document și în manualul de utilizare.
4. Pentru instalarea dispozitivului, utilizați unelte izolate. În timpul instalării, conectării electrice și întreținerii trebuie purtate echipamente individuale de protecție.
5. Vizitați site-ul web www.solaxpower.com al SolaX pentru mai multe informații.

Descrierile etichetelor



CE-overensstemmelsesmærke



Bortskaf ikke enheden sammen med husholdningsaffald.

FORSIGTIG!

- Før installationen skal du sikre dig, at al strøm til adapterboksen er blevet afbrudt.
- Må ikke afmonteres eller skrottes med vold.
- Følg nøje installationsvejledningen for at tilslutte kabler, og huset skal være godt låst, før der sættes strøm til adapterboksen.
- Uautoriseret åbning og tilslutning af kabler vil gøre garantien ugyldig og medføre livsfare eller alvorlig skade på grund af elektrisk stød.
- Se den tilsvarende installationsvejledning for relaterede sikkerhedskrav, når den er forbundet med andre enheder.
- Der bør træffes antistatistiske foranstaltninger for at mindske de skader, som statisk elektricitet kan påføre elektroniske komponenter. Holdes væk fra brandfarlige og eksplosive materialer.
- Alle produktetiketter og typeskilt på udstyret skal være klart synlige.

CE-OVERENSSTEMMELSESERKLÆRING

- Enheden er i overensstemmelse med Overensstemmelseserklæringen og med RF specifikationer og tekniske standarder.
- Enheden opfylder de grundlæggende krav og andre relevante bestemmelser i 2014/53/EU-direktivet og må anvendes i alle EU medlemslande.
- Producent: SolaX Power Network Technology (Zhejiang) Co., Ltd.
Produkttype: Adapter Box G3

Γενικές ειδοποιήσεις

1. Τα περιεχόμενα μπορεί να ενημερώνονται ή να αναθεωρούνται περιοδικά. Η SolaX διατηρεί το δικαίωμα να προχωρήσει σε βελτιώσεις ή αλλαγές στο προϊόν(τα) και το πρόγραμμα(τα) που περιγράφονται σε αυτό το εγχειρίδιο χωρίς προηγούμενη ειδοποίηση.
2. Η εγκατάσταση και η συντήρηση μπορούν να πραγματοποιηθούν μόνο από εξειδικευμένο προσωπικό το οποίο:
 - Διαθέτει άδεια και/ή πληροί τους κανονισμούς της πολιτείας και των τοπικών αρμόδιων.
 - Έχει καλή γνώση αυτού του εγχειριδίου και άλλων σχετικών εγγράφων.
3. Πριν από την εγκατάσταση της συσκευής, διαβάστε προσεκτικά, κατανοήστε πλήρως και τηρήστε πιστά τις σχετικές οδηγίες του εγχειριδίου χρήσης και άλλων σχετικών κανονισμών. Η SolaX δεν φέρει ευθύνη για οποιοσδήποτε συνέπειες προκαλούνται από παραβίαση των κανονισμών φύλαξης, μεταφοράς, εγκατάστασης και λειτουργίας που ορίζονται σε αυτό το έγγραφο και το εγχειρίδιο χρήσης.
4. Χρησιμοποιήστε μονωμένα εργαλεία κατά την εγκατάσταση της συσκευής. Τα ατομικά εργαλεία προστασίας πρέπει να φοριούνται κατά την εγκατάσταση, ηλεκτρική σύνδεση και συντήρηση.
5. Επισκεφθείτε τον ιστότοπο www.solaxpower.com της SolaX για περισσότερες πληροφορίες.

Περιγραφές ετικετών



Σήμανση συμμόρφωσης CE



Μην απορρίπτετε τη συσκευή μαζί με τα οικιακά απορρίμματα.

⚠ ΠΡΟΣΟΧΗ!

- Πριν την εγκατάσταση, εξασφαλίστε ότι έχει διακοπεί η τροφοδοσία του κουτιού του προσαρμογέα.
- Μην αποσυναρμολογείτε ή αχρηστεύετε με δύναμη.
- Ακολουθείτε αυστηρά τον οδηγό εγκατάστασης για να συνδέσετε τα καλώδια και το περίβλημα πρέπει να είναι καλά ασφαλισμένο προτού τροφοδοτηθεί το κουτί του προσαρμογέα. Μη εξουσιοδοτημένο άνοιγμα και σύνδεση καλωδίων θα ακυρώσει την εγγύηση και μπορεί να προκαλέσει θανάσιμο κίνδυνο ή σοβαρό τραυματισμό λόγω ηλεκτροπληξίας.
- Ανατρέξτε στον αντίστοιχο οδηγό εγκατάστασης για τις σχετικές απαιτήσεις ασφάλειας, κατά τη σύνδεση με άλλες συσκευές.
- Πρέπει να λαμβάνονται αντι-στατικά μέτρα για να μειωθεί η βλάβη του στατικού ηλεκτρισμού σε ηλεκτρονικά μέρη.
- Κρατήστε μακριά από εύφλεκτα και εκρηκτικά υλικά.
- Όλες οι ετικέτες και η πινακίδα του προϊόντος στο ιατροτεχνολογικό προϊόν πρέπει να διατηρούνται ευδιάκριτες.

ΔΗΛΩΣΗ ΣΥΜΜΟΡΦΩΣΗΣ ΕΕ

- Η συσκευή συμμορφώνεται με τη δήλωση ΔΣ και τις προδιαγραφές και τα τεχνικά πρότυπα RF.
- Η συσκευή πληροί τις βασικές απαιτήσεις και άλλες σχετικές διατάξεις της οδηγίας 2014/53/ΕΕ και επιτρέπεται η χρήση της σε όλα τα κράτη μέλη της ΕΕ.
- Κατασκευαστής: SolaX Power Network Technology (Zhejiang) Co., Ltd.
Τύπος προϊόντος: Adapter Box G3

Üldised märkused

1. Sisu võidakse perioodiliselt ajakohastada või läbi vaadata. SolaX jätab endale õiguse teha selles juhendis kirjeldatud tootes (toodetes) ja programmi(de)s parandusi või muudatusi ilma eelneva etteatamiseta.
2. Paigaldamist ja hooldust võivad teostada ainult kvalifitseeritud töötajad, kes:
 - on litsentseeritud ja/või vastavad riiklikele ja kohalikele õiguseeskirjadele;
 - tunnevad hästi käesolevat kasutusjuhendit ja muid sellega seotud dokumente.
3. Enne seadme paigaldamist lugege hoolikalt läbi, saage täielikult aru ja järgige rangelt kasutusjuhendi üksikasjalikke suuniseid ja muid seonduvaid eeskirju. SolaX ei vastuta tagajärgede eest, mis tulenevad käesolevas dokumendis ning kasutusjuhendis sätestatud ladustamis-, transpordi-, paigaldus- ja käitamismuudatuste eiramisest.
4. Kasutage seadme paigaldamisel isoleeritud tööriistu. Paigaldamine, elektrilise ühendamise ja hoolduse ajal tuleb kanda isikukaitselahendeid.
5. Lisateavet leiate SolaXi veebilehelt www.solaxpower.com.

Tähiste kirjeldused



CE-vastavusmärk



Ärge visake seadet koos olmeprügiga.

HOIATUS!

- Enne paigaldamist veenduge, et kõik adapterikarbi toiteallikad on välja lülitatud.
- Ärge eemaldage ega lammutage jõuga.
- Järgige kaablite ühendamisel rangelt paigaldusjuhendit ning korpus peab olema enne adapterikarbi pingestamist korralikult lukustatud. Ilma loata avamine ja kaablite ühendamine muudab garantii kehtetuks ja põhjustab elektrilöögi tõttu surmaohtu või raskeid vigastusi.
- Kui seade on ühendatud teiste seadmetega, vaadake vastavaid ohutusnõudeid vastavast paigaldusjuhendist.
- Tuleb võtta antistaatilisi meetmeid, et vähendada staatilisest elektrist põhjustatud elektrooniliste komponentide kahjustusi.
- Hoida eemal tuleohtlikest, plahvatusohtlikest materjalidest.
- Kõik seadmel olevad tootesildid ja nimesilt peavad olema selgelt nähtavad.

CE VASTAVUSDEKLARATSIOON

- Seade vastab vastavuseklaratsioonile ning RF spetsifikatsioonidele ja tehnilistele standarditele.
- Seade vastab direktiivi 2014/53/EL põhioletetele ja muudele asjakohastele sätetele ning seda on lubatud kasutada kõigis ELi liikmesriikides.
- Tootja: SolaX Power Network Technology (Zhejiang) Co., Ltd.
Toote tüüp: Adapter Box G3

Turvallisuus

Yleinen ilmoitus

1. Sisältöä saatetaan päivittää tai muuttaa ajoittain. SolaX varaa oikeuden tehdä parannuksia ja muutoksia tässä oppaassa kuvattuihin tuotteisiin ja ohjelmiin ilman ennakkoilmoitusta.
2. Asennuksen ja huollon voi suorittaa vain pätevä henkilöstö, joka:
 - on lisensoitu ja/tai täyttää osavaltion ja paikallisen lainsäädännön vaatimukset
 - tuntee tämän oppaan ja muut aiheeseen liittyvät asiakirjat hyvin
3. Ennen kuin asennat laitteen, lue käyttöohjeen yksityiskohtaiset ohjeet ja muut aiheeseen liittyvät säännökset huolella, ymmärrä ne täysin ja noudata niitä tarkkaan. SolaX ei ole vastuussa mistään seuraamuksista, jotka johtuvat tämän asiakirjan ja käyttöoppaan säilytys-, kuljetus-, asennus- ja käyttöohjeiden rikkomisesta.
4. Käytä laitetta asentaessasi eristettyjä työkaluja. Asennuksen, sähkökytkentöjen ja huollon aikana on käytettävä henkilökohtaisia suojaavia työkaluja.
5. Lisätietoja on SolaXin sivustolla www.solaxpower.com.

Kylyttien kuvaukset



CE-vaatimustenmukaisuusmerkki



Älä hävitä laitetta talousjätteen mukana.

HUOMIO!

- Varmista ennen asennusta, että kytkentärasian virta on katkaistu.
- Älä pura tai romuta väkisin.
- Noudata tarkkaan asennusopasta kytkiessäsi kaapeleita. Kotelon on oltava kunnolla lukittu ennen sähkön kytkemistä kytkentärasiaan. Luvaton avaaminen ja kaapeleiden kytkeminen mitätöi takuun ja aiheuttaa hengenvaaran tai vakavan sähköiskun aiheuttaman vamman vaaran.
- Katso turvallisuusvaatimukset vastaavasta asennusoppaasta, kun tuote kytketään muihin laitteisiin.
- Pyri ehkäisemään staattinen sähkö, jotta se ei vahingoita elektroniikkakomponentteja.
- Lapsia on valvottava, jotta he eivät leiki tällä laitteella.
- Kaikkien laitteessa olevien tuotemerkintöjen ja tyyppikilven on oltava selvästi näkyvissä.

CE-SÄÄDÖSTENMUKAISUUSVAKUUTUS

- Laite noudattaa säädöstenmukaisuusilmoitusta ja RF:n teknisiä tietoja ja standardeja.
- Laite täyttää direktiivin 2014/53/EU perusvaatimukset ja muut asianmukaiset ehdot, ja sitä voidaan käyttää kaikissa EU-jäsenmaissa.
- Valmistaja: SolaX Power Network Technology (Zhejiang) Co., Ltd.
Tuotetyyppi: Adapter Box G3

Opća obavijest

1. Sadržaj se može povremeno ažurirati ili mijenjati. Tvrtka SolaX zadržava pravo izvršiti poboljšanja ili izmjene na proizvodima i programima opisanim u ovom priručniku bez prethodne obavijesti.
2. Instalaciju i održavanje može obavljati samo kvalificirano osoblje koje:
 - ima licencu i/ili udovoljava propisima u državnoj i lokalnoj nadležnosti;
 - dobro poznaje ovaj priručnik i druge povezane dokumente.
3. Prije ugradnje uređaja pažljivo pročitajte, u potpunosti usvojite i strogo slijedite detaljne upute korisničkog priručnika i druge povezane propise. Tvrtka SolaX nije odgovorna ni za koje posljedice prouzročene kršenjem propisa o skladištenju, prijevozu, ugradnji i rukovanju koji su navedeni u ovom dokumentu i korisničkom priručniku.
4. Pri ugradnji uređaja upotrebljavajte izolirane alate. Obavezno je nošenje osobne zaštitne opreme pri ugradnji, priključivanju električne energije i održavanju.
5. Za više informacija posjetite web-mjesto tvrtke SolaX: www.solaxpower.com.

Opisi oznaka



Oznaka sukladnosti CE



Ne odlazite uređaj zajedno s kućnim otpadom.

OPREZ!

- Prije ugradnje provjerite je li napajanje kutije adaptera prekinuto.
- Nemojte rastavljati ili odlagati na silu.
- Strogo slijedite vodič za ugradnju prilikom povezivanja kabela, a kućište mora biti dobro zaključano prije elektrifikacije kutije adaptera.
- Neovlašteno otvaranje i povezivanje kabela poništava jamstvo te može prouzročiti smrtonosnu opasnost ili tešku ozljedu uslijed strujnog udara.
- Pogledajte odgovarajući vodič za ugradnju koji sadrži povezane sigurnosne zahtjeve kada je kutija adaptera povezana s drugim uređajima.
- Treba poduzeti antistatičke mjere kako bi se smanjilo oštećenje elektroničkih komponenti uslijed statičkog elektriciteta.
- Držite podalje od zapaljivih i eksplozivnih materijala.

CE IZJAVA O SUKLADNOSTI

- Uređaj je u sukladnosti s deklaracijom DoC te specifikacijama i tehničkim standardima RF-a.
- Uređaj udovoljava osnovnim zahtjevima i drugim relevantnim odredbama Direktive 2014/53/EU te je upotreba uređaja dopuštena u svim državama članicama EU-a.
- Proizvođač: SolaX Power Network Technology (Zhejiang) Co., Ltd.
Vrsta proizvoda: Adapter Box G3

Általános tájékoztató

1. A tájékoztatás tartalma időről időre frissülhet vagy átdolgozásra kerülhet. A SolaX fenntartja a jogot az ebben a kézikönyvben ismertetett termék(ek) és a program(ok) előzetes értesítés nélkül történő javítására.
2. A telepítést és a karbantartást csak szakképzett személyzet végezheti, akik:
 - az állami és helyi engedéllyel rendelkeznek és/vagy jogszabályok előírásainak megfelelnek;
 - ezt a kézikönyvet és az egyéb kapcsolódó dokumentumokat jól ismerik.
3. A készülék telepítése előtt gondosan olvassa el, értelmezze teljes mértékben és szigorúan kövesse a felhasználói kézikönyv és egyéb kapcsolódó szabályozások részletes utasításait. A SolaX nem köteles helytállni az ebben a dokumentumban és a felhasználói kézikönyvben meghatározott tárolási, szállítási, telepítési és üzemeltetési szabályok megszegésével okozott semmilyen következményért.
4. A készülék telepítése során szigetelt szerszámokat használjon. A telepítés, az elektromos bekötés és a karbantartás elvégzése során kötelező egyéni védőeszközt viselni.
5. Bővebb tájékoztatásért keresse fel a SolaX honlapját a www.solaxpower.com címen.

Címkék ismertetése



CE megfelelési jelzés



Ne dobja a készüléket a háztartási hulladékkal együtt.

VIGYÁZAT!

- A telepítés előtt győződjön meg, hogy az adapterdoboz tápellátása teljesen megszűnt.
- Ne bontsa szét vagy selejtezze le erővel.
- Szigorúan tartsa be a kábelek csatlakoztatására vonatkozó telepítési útmutatót, az adapterdoboz áram alá helyezése előtt pedig a házat jól be kell zárni. Az engedély nélküli nyitás és kábelcsatlakoztatás a jótállás érvénytelenségét eredményezi, és áramütés miatt halálos veszélyt vagy súlyos sérülést okozhat.
- A más eszközökkel történő összekapcsolás esetén olvassa el a kapcsolódó biztonsági előírásokra vonatkozó megfelelő telepítési útmutatót.
- Az elektronikus alkatrészekben a sztatikus elektromosság okozta károsodás csökkentése érdekében antisztatizáló intézkedéseket kell hozni.
- Gyúlékony, robbanásveszélyes anyagoktól távol tartandó.
- A készüléken lévő összes termékcímkét és adattáblát jól láthatóan kell tartani.

CE MEGFELELŐSÉGI NYILATKOZAT

- Az eszköz megfelel a megfelelési nyilatkozatnak, valamint az RF specifikációknak és műszaki szabványoknak.
- Az eszköz megfelel a 2014/53/EU irányelv alapvető előírásainak és egyéb rendelkezéseinek, és az EU összes tagállamában használható.
- Gyártó: SolaX Power Network Technology (Zhejiang) Co., Ltd.
Terméktípus: Adapter Box G3

Bendroji pastaba

1. Turinys gali būti periodiškai atnaujinamas arba peržiūrimas. „SolaX“ pasilieka teisę tobulinti ar keisti šiame vadove aprašytą (-us) produktą (-us) ir programą (-as) be išankstinio įspėjimo.
2. Montavimą ir techninę priežiūrą gali atlikti tik kvalifikuoti darbuotojai, kurie:
 - turi licenciją ir (arba) atitinka valstybės ir vietos jurisdikcijos taisykles;
 - gerai išmano šį vadovą ir kitus susijusius dokumentus.
3. Prieš montuodami įrenginį atidžiai perskaitykite, visiškai supraskite ir griežtai laikykitės išsamų naudotojo vadovo ir kitų susijusių taisyklių nurodymų. „SolaX“ neatsako už jokiais pasekmes, atsiradusias dėl šiame dokumente ir naudotojo vadove nurodytų laikymo, transportavimo, montavimo ir naudojimo taisyklių nesilaikymo.
4. Montuodami prietaisą naudokite izoliuotus įrankius. Montuojant, prijungiant prie elektros tinklo ir atliekant techninę priežiūrą būtina dėvėti individualias apsaugos priemones.
5. Daugiau informacijos rasite „SolaX“ svetainėje www.solaxpower.com.

Užrašų aprašymai



CE atitikties ženklas



Neišmeskite prietaiso kartu su buitinėmis atliekomis.

DĖMESIO!

- Prieš montuodami įsitikinkite, kad visas prietaiso maitinimas buvo išjungtas.
- Neardykite ir neišmeskite naudodami jėgą.
- Griežtai laikykitės montavimo vadovo, kad prijungtumėte kabelius, o korpusas turi būti gerai užrakintas prieš elektrifikuojant adapterio dėžutė.
- Atidarymas ir kabelio pajungimas be leidimo panaikins garantijos galiojimą ir sukels mirtiną pavojų arba rimtus sužalojimus dėl elektros smūgio.
- Žiūrėkite atitinkamą montavimo vadovą, kuriame pateikiami susiję saugos reikalavimai, kai jis prijungtas prie kitų įrenginių.
- Reikėtų imtis antistatinių priemonių siekiant sumažinti elektronikos komponentų pažeidimus dėl statinio elektros krūvio.
- Laikykite atokiau nuo degių ir sprogių medžiagų.
- Visos gaminio etiketės ir vardinė lentelė ant prietaiso turi būti aiškiai matomos.

CE ATITIKTIES DEKLARACIJA

- Įrenginys atitinka atitikties deklaraciją ir RF specifikacijas bei techninius standartus.
- Šis įrenginys atitinka pagrindinius direktyvos 2014/53/ES reikalavimus ir kitas susijusias nuostatas, todėl jį leidžiama naudoti visose ES valstybėse narėse.
- Gamintojas: SolaX Power Network Technology (Zhejiang) Co., Ltd.
Produkto tipas: Adapter Box G3

Drošība

Vispārīgs paziņojums

1. Saturs periodiski var tikt atjaunots vai pārskatīts. SolaX patur tiesības bez iepriekšēja brīdinājuma veikt šajā rokasgrāmatā aprakstītā(-o) izstrādājuma(-u) un programmas(-u) uzlabojumus un izmaiņas.
2. Montavimā ir tehninē priēžiūrā gali atlikti tik kvalifikuoti darbuotojai, kurie:
 - ir licencēts un/vai atbilst valsts un vietējo tiesību aktu noteikumiem;
 - labi pārzina šo rokasgrāmatu un citus saistītos dokumentus.
3. Pirms ierīces uzstādīšanas rūpīgi izlasiet, pilnīgi izprotiet un stingri ievērojiet lietotāja rokasgrāmatā un citos saistītajos noteikumos sniegtos norādījumus. SolaX neuzņemas atbildību ne par kādām sekām, ko izraisījuši šajā dokumentā un lietotāja rokasgrāmatā noteikto glabāšanas, transportēšanas, uzstādīšanas un ekspluatācijas noteikumu pārkāpumi.
4. Uzstādot šo ierīci, izmantojiet izolētus darbarīkus. Uzstādot, pievienojot elektrībai un veicot apkopi, jāvalkā individuālie aizsarglīdzekļi.
5. Lūdzu, apmeklējiet SolaX tīmekļa vietni www.solaxpower.com, lai saņemtu sīkāku informāciju.

Etīķešu apraksts



CE atbilstības zīme



Neišmeskite prietaiso kartu su buitinėmis atliekomis.

DĒMESIO!

- Prieš montuodami įsitinkinkite, kad adapterio bloko maitinimas yra išjungtas.
- Neardykite ir neišmeskite naudodami jėgą.
- Griežtai laikykitės montavimo vadovo instrukcijų, kad prijungtumėte kabelius; korpusas turi būti gerai užrakinatas prieš įjungiant adapterio bloko maitinimą. Atidarymas ir kabelio pajungimas be leidimo panaikins garantijos galiojimą ir sukels mirtiną pavojų arba rimtus sužalojimus dėl elektros smūgio.
- Kai jis prijungiamas prie kitų įrenginių, žr. atitinkamą montavimo vadovą, kuriame pateikiami susiję saugos reikalavimai.
- Reikėtų imtis antistatinių priemonių siekiant sumažinti elektronikos komponentų pažeidimus dėl statinio elektros krūvio.
- Laikykite atokiau nuo degių ir sprogių medžiagų.
- Visos gaminio etiketės ir vardinė lentelė ant prietaiso turi būti aiškiai matomos.

CE ATBILSTĪBAS DEKLARACIJA

- Ierice atbilst DoC deklaracijai un RF specifikācijām un tehniskajiem standartiem.
- Ierice atbilst 2014/53/ES direktīvas pamatprasībām un citiem attiecīgajiem noteikumiem, un to atļauts izmantot visās ES dalībvalstīs.
- Ražotājs: SolaX Power Network Technology (Zhejiang) Co., Ltd.
Produkta veids: Adapter Box G3

Všeobecné upozornenia

1. Obsah dokumentu môže byť pravidelne aktualizovaný alebo revidovaný. Spoločnosť SolaX si vyhradzuje právo na akékoľvek zlepšenia a zmeny produktu (produktov) a programu (programov) popísaných v tomto návode bez predchádzajúceho upozornenia.
2. Inštaláciu a údržbu môže vykonávať iba kvalifikovaný personál, ktorý:
 - má licenciu a/alebo spĺňa štátne a miestne právne predpisy,
 - je podrobne oboznámený s týmto návodom a ďalšími súvisiacimi dokumentmi.
3. Pred inštaláciou zariadenia si pozorne prečítajte, plne pochopte a striktné dodržiavajte podrobné pokyny v návode na obsluhu a ďalšie súvisiace predpisy. Spoločnosť SolaX nezodpovedá za žiadne následky spôsobené porušením predpisov týkajúcich sa skladovania, prepravy, inštalácie a prevádzky, ktoré sú uvedené v tomto dokumente a návode na obsluhu.
4. Pri inštalácii zariadenia používajte izolované nástroje. Pri inštalácii, elektrickom zapojení a údržbe je nutné používať osobné ochranné pomôcky.
5. Viac informácií nájdete na webovej stránke spoločnosti SolaX www.solaxpower.com.

Popis štítkov



CE označenie zhody



Zariadenie nevyhadzujte spolu s domovým odpadom.

POZOR!

- Pred inštaláciou sa uistite, že je adaptér vypojený zo siete a nie je pod napätím.
- Nevykonávajte demontáž ani likvidáciu násilím.
- Striktné dodržiavajte postup na zapojenie káblov uvedený v návode na inštaláciu a pred zapojením adaptéra do siete musí byť ochranný kryt pevne nasadený. Neoprávnené otvorenie alebo zapojenie kabeláže bude mať za následok stratu záruky a môže spôsobiť smrteľné nebezpečenstvo alebo vážne zranenie v dôsledku úrazu elektrickým prúdom.
- Bezpečnostné požiadavky súvisiace s pripojením na ďalšie zariadenia sú uvedené v príslušnom návode na inštaláciu.
- Pre zníženie rizika poškodenia elektrických súčiastok statickou elektrinou je nutné prijať antistatické opatrenia.
- Udržujte mimo dosahu horľavých a výbušných materiálov.
- Všetky štítky výrobkov a typový štítkov na pomôckach musia byť jasne viditeľné.

CE VYHLÁSENIE O ZHODE

- Zariadenie vyhovuje Vyhláseniu o zhode a technickým normám pre RF (rádiový frekvenčná identifikácia).
- Zariadenie spĺňa základné požiadavky a ďalšie súvisiace ustanovenia smernice 2014/53/EU a smie sa používať vo všetkých členských štátoch EU.
- Výrobca: SolaX Power Network Technology (Zhejiang) Co., Ltd.
Typ produktu: Adapter Box G3

Varnost

Splošno obvestilo

1. Vsebina se lahko občasno posodablja ali revidira. SolaX si pridržuje pravico do izboljšav ali sprememb v izdelkih in programih, opisanih v tem priročniku, brez predhodnega obvestila.
2. Namestitev in vzdrževanje lahko opravi le usposobljeno osebje, ki:
 - ima licenco in/ali izpolnjuje državne in lokalne predpise;
 - dobro pozna ta priročnik in druge povezane dokumente.
3. Pred namestitvijo naprave natančno preberite, v celoti razumite in dosledno upoštevajte podrobna navodila uporabniškega priročnika in druge s tem povezane predpise. SolaX ne prevzema odgovornosti za posledice, ki nastanejo zaradi kršitve predpisov o shranjevanju, transportu, namestitvi in delovanju, navedenih v tem dokumentu in uporabniškem priročniku.
4. Pri nameščanju naprave uporabljajte izolirana orodja. Med namestitvijo, električnim priklpcom in vzdrževanjem je treba nositi osebna zaščitna orodja.
5. Za več informacij obiščite spletno stran www.solaxpower.com podjetja SolaX.

Opisi nalepk



Oznaka skladnosti CE



Naprave ne odlagajte skupaj z gospodinjstvi odpadki.

POZOR!

- Pred namestitvijo se prepričajte, da je adapterska omarica izključena.
- Ne razstavljajte ali zavrzite na silo.
- Pri priključevanju kablov dosledno upoštevajte navodila za namestitev. Preden se adapterska omarica elektrificira, mora biti ohišje dobro zaklenjeno. Nepooblaščenno odpiranje in povezovanje kabla bo razveljavilo garancijo in povzročilo smrtno nevarnost ali resne poškodbe zaradi električnega udara.
- Glejte ustrezen vodnik za namestitev za povezane varnostne zahteve, ko je kabel priključen na adaptersko omarico.
- Za omejitev škode zaradi delovanja statične elektrike na elektronskih komponentah je treba ravnati v skladu s protistatičnimi ukrepi.
- Hraniti ločeno od vnetljivih, eksplozivnih materialov.
- Vse nalepke izdelka in imenska plošča na napravi morajo biti jasno vidne.

IZJAVA CE O SKLADNOSTI

- Naprava je v skladu z deklaracijo DoC ter specifikacijami in tehničnimi standardi RF.
- Naprava izpolnjuje osnovne zahteve in druge ustrezne določbe direktive 2014/53/EU in je dovoljena za uporabo v vseh državah članicah EU.
- Proizvajalec: SolaX Power Network Technology (Zhejiang) Co., Ltd.
Vrsta izdelka: Adapter Box G3

Packing List / Packliste / Liste du matériel livré / Lista de piezas / Lista da embalagem / Paklijst / Contenuto della confezione / Zawartość opakowania / Seznam balení / Packlista / Listă de ambalare / Опаковъчен лист / Pakkeliste / Λίστα συσκευασίας / Pakkeleht / Pakkausluettelo / Popis pakiranja / Csomaglista / Pakuotės turinys / Iepakojuma saraksts / Zoznam položiek balenia / Seznam pakiranja /

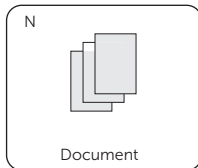
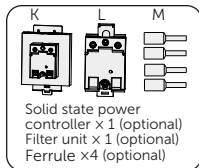
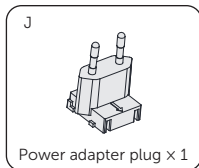
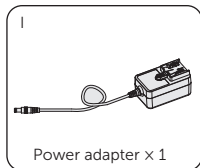
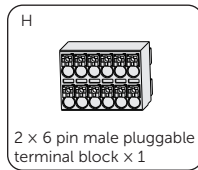
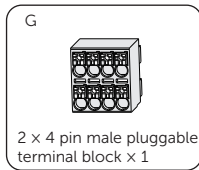
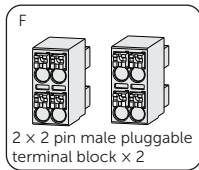
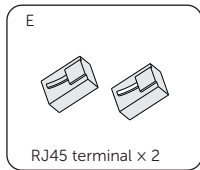
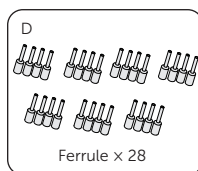
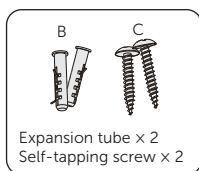
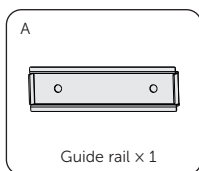
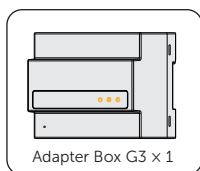

NOTICE!

- The power adapter plug is based on the actual product and may vary depending on the country or region.

Installation Site / Installationsort / Site d'installation / Sitio de instalación / Local de instalação / Installatiesite / Sito di installazione / Miejsce instalacji / Misto instalace / Installationsplats / Loc de instalare / Монтажен объект / Monteringssted / Τόπος εγκατάστασης / Paigaldamise koht / Asennuspaikka / Lokacija ugradnje / Telepítési helyszín / Montavimo vieta / Uzstādīšanas vieta / Miesto inštalácie / Mesto namestitve

NOTICE!

- Adapter Box G3 should be installed indoors.

Installation Angle / Installationswinkel / Angle d'installation / Ángulo de instalación / Ângulo de instalação / Installatiehoek / Angolazione di installazione / Kąt instalacji / Instalační úhel / Installationsvinkel / Unghi de instalare / Монтажен ъгъл / Monteringsvinkel / Γωνία εγκατάστασης / Paigaldusnurk / Asennuskulma / Kut ugradnje / Telepítési szög / Montavimo kampas / Uzstādīšanas leņķis / Uhol inštalácie / Namestitveni kot



Installed horizontally

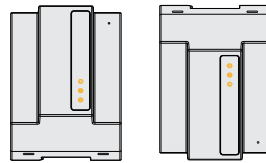

Installation Space / Installationsraum / Espace d'installation / Espacio de instalación / Espaço de instalação / Installierumite / Spazio di installazione / Przestrzeń instalacyjna / Instalační prostor / Installationsutrymme / Spațiu de instalare / Монтажно пространство / Monteringsplats / Χώρος εγκατάστασης / Paigaldusruum / Asennustila / Mjesto ugradnje / Telepítési tér / Montavimo erdvė / Uzstādīšanas telpa / Priestor pre inštaláciu / Prostor za namestitev

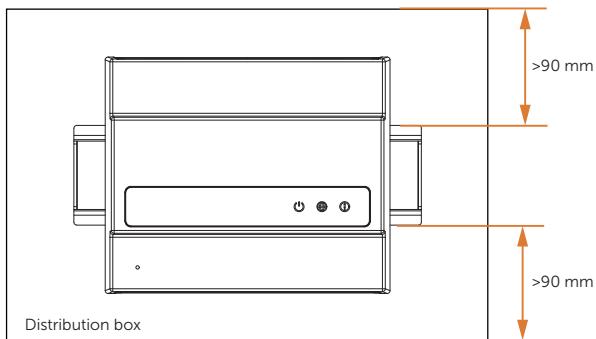

When mounting the adapter box G3 inside the distribution box, ensure that the above distance is reserved.

Installation Tools / Installationswerkzeuge / Outils d'installation / Herramientas de instalación / Ferramentas de instalação / Installatiemiddelen / Utensili di installazione / Narzędzia do instalacji / Instalační nástroje / Verktøy för installation / Instrumente de instalare / Монтажни инструменти / Monteringsværktøjer / Εργαλεία εγκατάστασης / Paigaldamise tööriistad / Asennustyökalut / Alati za ugradnju / Telepitő eszközök / Montavimo įrankiai / Uzstādīšanas instrumenti / Nástroje pre inštaláciu / Orodja za namestitve



Hammer drill
(drill bit: Ø6 mm)



Diagonal plier

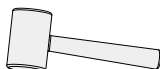

Rubber hammer



Crimping tool



Network cable
crimping tool

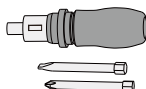

Torque screwdriver
(Flat-head: M2)
(Phillips head: ST4.2, M4)

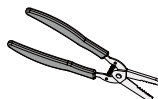

Wire stripper



Spirit level



Marker



Small phillips screwdriver
For removing signal cables

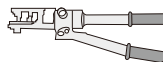

Hydraulic crimping tool



Safety gloves



Safety boots





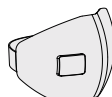

Safety goggles





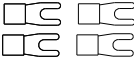

Anti-dust mask

Additionally Required Materials / Zusätzlich erforderliche Materialien / Matériaux supplémentaires requis / Materiales adicionales necesarios / Materiais Adicionais Necessários / Extra benodigde materialmen / Materiali aggiuntivi necessary / Materiały wymagane dodatkowo / Další požadované materiály / Ytterligere materialkrav / Materiale suplimentare necesare / Други необхідими матеріали / Yderligere nødvendige materialer / Πρόσθετα απαιτούμενα υλικά / Täiendavad vajalikud materjalid / Muut vaaditud materiaalit / Potrebni dodatni materijali / További szűkséges anyagok / Papildomos reikalingos medžiagos / Papildus vajadzīgie materiāli / Dodatočne požadované materiály / Dodatno zahtevani materiali

No.	Required Material	Type/Function	Source
1	Network cable 	CAT5E/CAT6	Prepared by user
2	Four-core cable 	0.25~0.3 mm ² (For DI connection)	Prepared by user
3	Two-core cable 	0.25~0.3 mm ² (For RS485/AO/12V_OUT connection)	Prepared by user
4	Eight-core cable 	0.25~0.3 mm ² (For DO connection)	Prepared by user
5	Single core cable 	2.5 mm ² (For filter unit and solid state power controller connection)	Prepared by user
6	UT terminal (4 Pcs) 	Suitable wire diameter: 2.5 mm ² Suitable screw: M4 (For filter unit and solid state power controller connection)	Prepared by user

NOTICE!

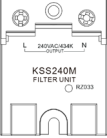
- For DI and DO connection, you can also use two two-core cables and four two-core cables.

No.	Required Material	Type/Function	Source
1	Three-phase meter 	DTSU666-CT; M3-40	Purchased from SolaX
2	Single-phase meter 	DDSU666-CT; M1-40	Purchased from SolaX
3	Solid state power controller 	Supports 0~10V analog input control. It's power supply can be AC or DC, if DC power supply needs to be provided by G3 box, the power supply voltage of G3 box should be $12V \leq 30mA$. 50 °C derated flow capacity should be more than 15A.	Purchased from SolaX (recommend), or prepared by user
4	Filter unit 	Grid voltage range: (48~275) Va.c. Internal MOV protective voltage scope: (423~517) V Capacitance value range: (387~473) nF Resistance Value Range:(950~1050)kΩ	Purchased from SolaX (recommend), or prepared by user
5	12V DIN-rail power supply 	Supports 12V DC output, output current should be greater than 1A. Supports DIN-rail mounting.	Purchased from SolaX (recommend), or prepared by user

NOTICE!

- The meter connected to COM port is used to feedback the three-phase/single-phase power information of the system's grid port, so as to control the corresponding loads.
- The meter connected to the RS485-1 port is used to monitor the power information of the corresponding connected three-phase/single-phase loads, and the data is used to precise control the loads and can be uploaded to the SolaXCloud for data display.

Terminals and Parts of Mechanical / Terminals und Teile der Mechanik / Bornes et pièces mécaniques / Terminales y partes mecánicas / Terminais e partes mecánicas / Terminals en onderdelen van de mechanica / Terminali e parti meccaniche / Terminale i części mechaniczne / Terminály a mechanické části / Terminaler och mekaniska delar / Terminale și piese mecanice / Терминали и механични части / Terminaler og mekaniske dele / Τερματικά και μηχανικά μέρη / Terminaalid ja mehaanilised osad / Liittimet ja mekaaniset osat / Terminali i mehanički dijelovi / Terminálok és mechanikai alkatrészek / Terminalai ir mechaninės dalys / Termināļi un mehāniskās daļas / Terminali in mehanski deli / Terminali in mehanski deli

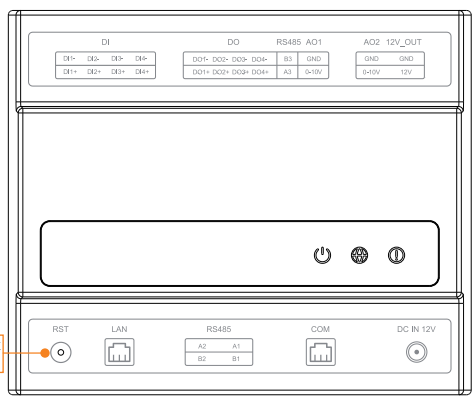

The diameter of the tool used to operate the reset button should not exceed 1.2 mm.

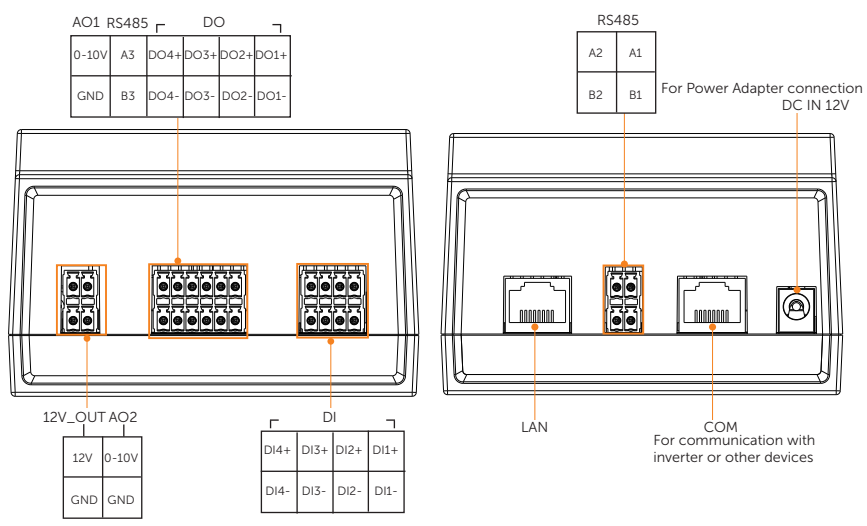

Mechanical Installation / Mechanische Installatie / Installation mécanique / Instalación mecánica / Instalação mecânica / Mechanische installatie / Installazione meccanica / Instalacja mechaniczna / Mechanická instalace / Mekanisk installation / Μηχανική εγκατάσταση / Mehaaniline paigaldus / Mekaaninen asennus / Mehanička ugradnja / Mechanikai telepítés / Mechaninis montavimas / Mehāniskā uzstādīšana / Mechanická inštalácia / Mehanska namestitev

Dimensions for mounting

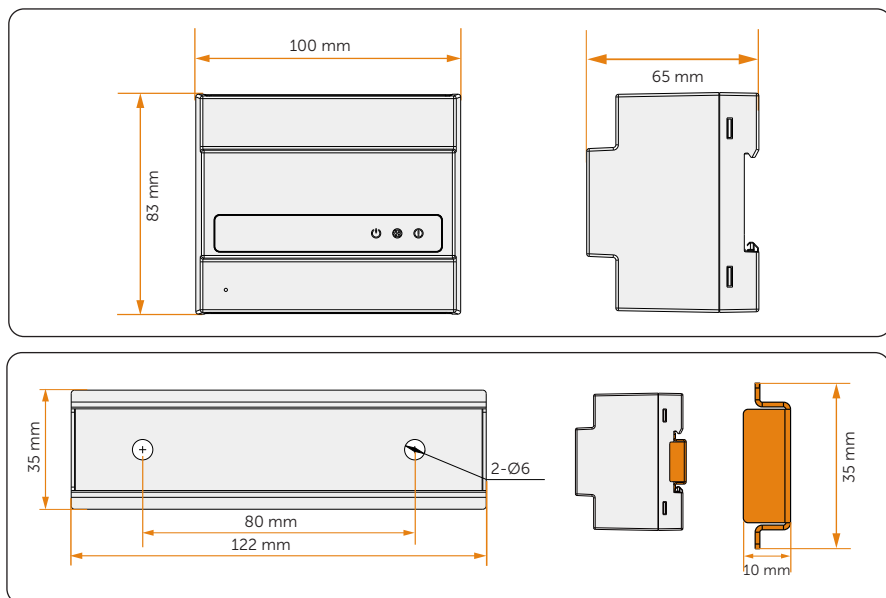

Installation procedures

NOTICE!

- The Adapter Box G3 has two mounting options: wall mounting and mounting inside the distribution box. When you choose to mount inside the distribution box, follow step 6 of wall mounting.

Wall mounting

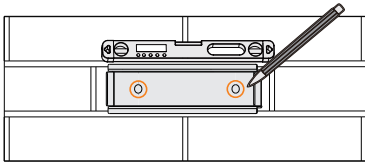

1 Marking the holes.

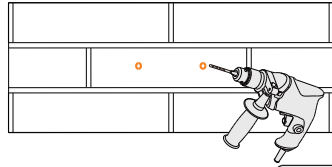

2

Ø 6 drill bit
Depth: >30 mm

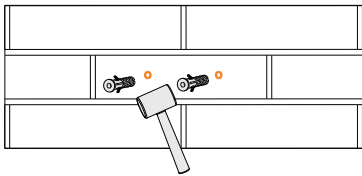

3 Knocking expansion tubes.

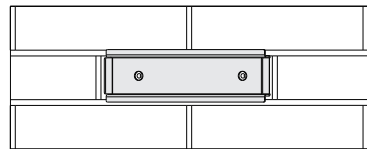

4 Attach the guide rail on the wall.

Phillips head screwdriver

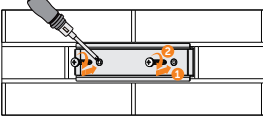

5 Inserting self-tapping screws.

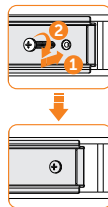

1 N·m

Insert the bottom side of the Adapter Box G3 into the lower part of the guide rail from below, then press the box downward so that the top side of the box also locks into the upper part of the rail.

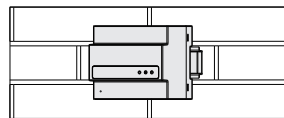

6

Side view

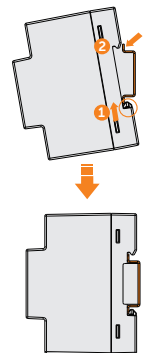

DI Port Connection / Anschluss des DI-Anschlusses / Raccordement au port DI / Conexión al puerto DI / Ligação da porta DI / Aansluiting DI-poort / Collegamento della porta DI / Połączenie portu DI / Připojení DI portu / DI Portanslutning / DI Port Conexiune / СВЪРЪЗВАНЕ С DI ПОРТ / DI-portforbindelse / Σύνδεση θύρας DI / DI-pordi ühendus / DI-portin liitântä / Veza s priključkom DI / DI Port csatlakozás / DI prievod jungtis / DI pieslēgvieta savienojums / Pripojenie portu DI / Povezava vrat DI

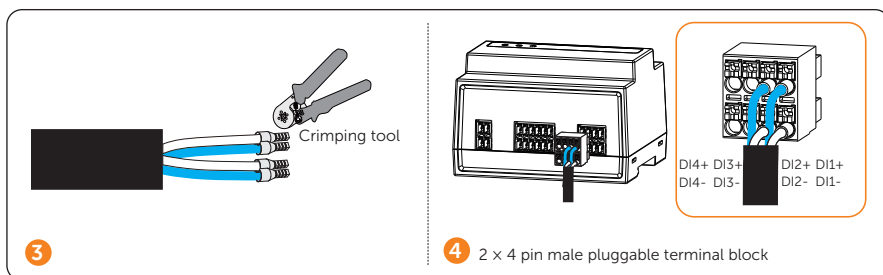
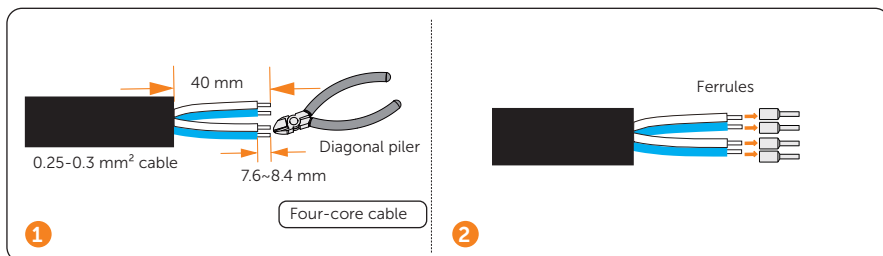

NOTICE!

- DI port has 4 channel input drycontact detection. DI1+, DI1-, DI2+ and DI2- are connected to external smart devices (third party controller) to receive grid commands. DI3+, DI3-, DI4+ and DI4- are reserved for later use.
- The length of DI cable should not exceed 100 m.

Removing the cables

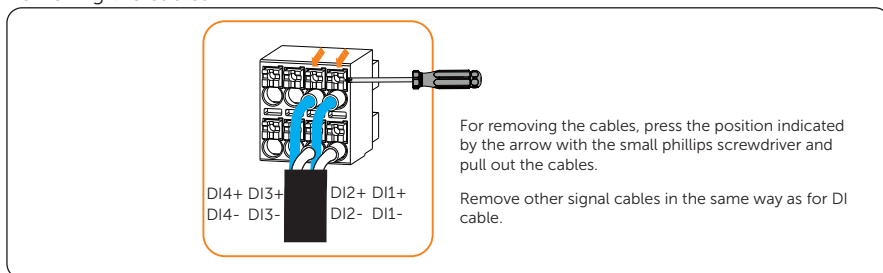

DO Port Connection / Anschluss des DO-Anschlusses / Raccordement au port DO / Conexión al puerto DO / Ligação da porta DO / Aansluiting DO-poort / Collegamento della porta DO / Połączenie portu DO / Připojení DO portu / DO Portanslutning / DO Port Conexiune / СВЪРЗАВАНЕ С DO ПОРТ / DO-portforbindelse / Σύνδεση θύρας DO / DO-pordi ühendus / DO-portin liitântä / Veza s priključkom DO / DO Port csatlakozás / DO prievado jungtis / DO pieslēgvieta savienojums / Pripojenie portu DO / Povezava vrat DO

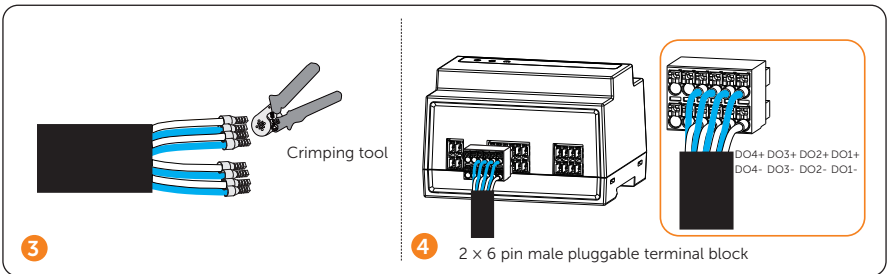
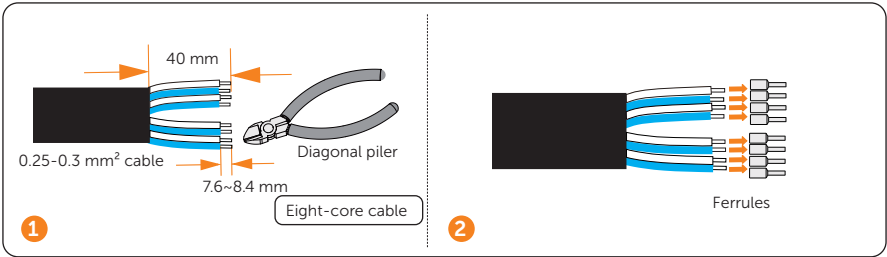

NOTICE!

- DO port has 4 channel output drycontact. It is used to send SG ready or dry contact control commands to heat pump.
- The DO port has a built-in voltage detection circuit, which is used to determine whether the DO port is successfully connected to the DI port of the external device. Therefore, the DO+ must be connected to the external DI+ , and the DO- must be connected to the external DI-.
- The length of DO cable should not exceed 20 m.
- The DO port supports external circuit input voltage range of 5-24V. Voltages exceeding 24V may damage the circuit board, please ensure proper voltage when wiring.
- The SG Ready function allows users to connect a heat pump or other single load to any one of the four dry contact signals (DO1-DO4).

RS485 Port Connection / Anschluss des RS485-Anschlusses / Raccordement au port RS485 / Conexión al puerto RS485 / Ligação da porta RS485 / Aansluiting RS485-poort / Collegamento della porta RS485 / Połączenie portu RS485 / Pripojení portu RS485 / RS485 Portanslutning / RS485 Port Conexiune / Свързване с RS485 порт / RS485-portforbindelse / Σύνδεση θύρας RS485 / RS485 porti ühendus / RS485-portin liitântä / Veza s priključkom RS485 / RS485 Port csatlakozás / RS485 prievado jungtis / RS485 pieslēgvietas savienojums / Pripojenie portu RS485 / Povezava vrat RS485

Function of RS485 port at 2 × 6 pin male pluggable terminal block:

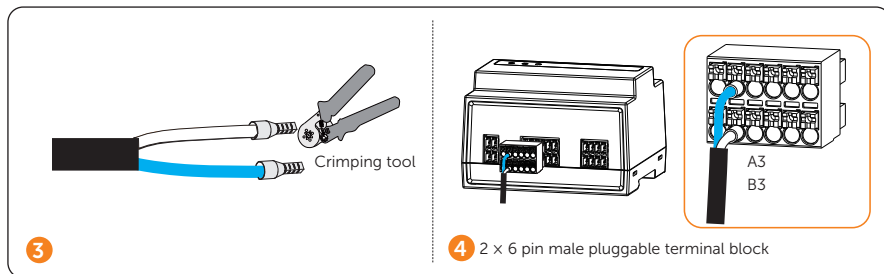
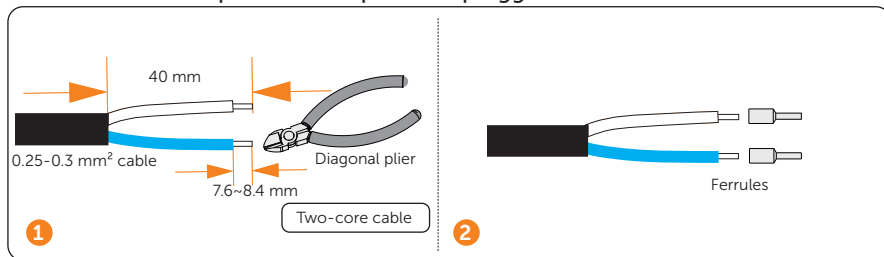

NOTICE!

- A3 and B3 are used for compatible heat pump connection. (The specific models of the heat pump are being updated.)

Function of RS485 port at 2 × 2 pin male pluggable terminal block:

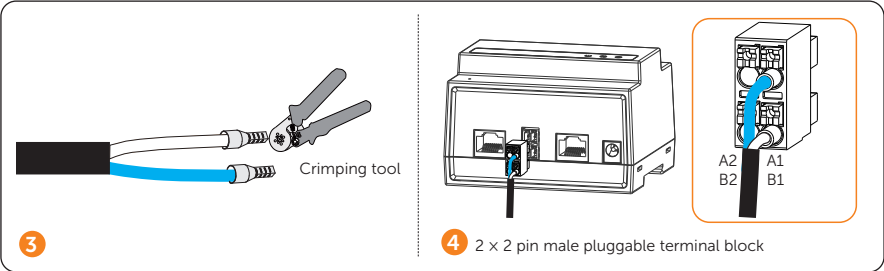
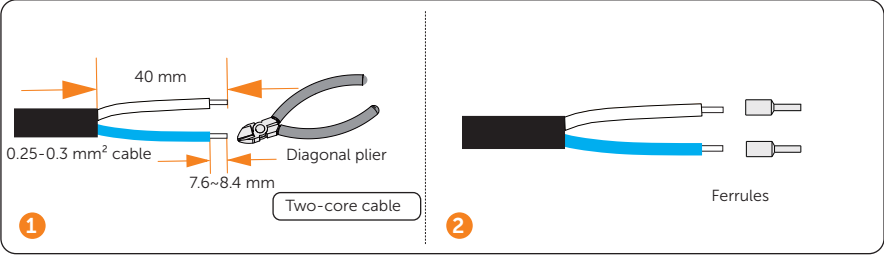

NOTICE!

- A1 and B1 are used to connect to a SolaX meter, which is only used to monitor the power consumption of the load. A2 and B2 are reserved for later use.
- The length of RS485 cable should not exceed 100 m.

AO Port Connection / Anschluss des AO-Anschlusses / Raccordement au port AO / Conexión al puerto AO / Ligação da porta AO / Aansluiting AO-poort / Collegamento della porta AO / Połączenie portu AO / Připojení AO portu / AO Portanslutning / AO Port Conexiune / СВЪРЗАВАНЕ С АО ПОРТ / AO-portforbindelse / Σύνδεση θύρας AO / AO-pordi ühendus / AO-portin liitântä / Veza s priključkom AO / AO Port csatlakozás / AO prievado jungtis / AO pieslēgvieta savienojums / Pripojenie portu AO / Povezava vrat AO

AO1 Connection

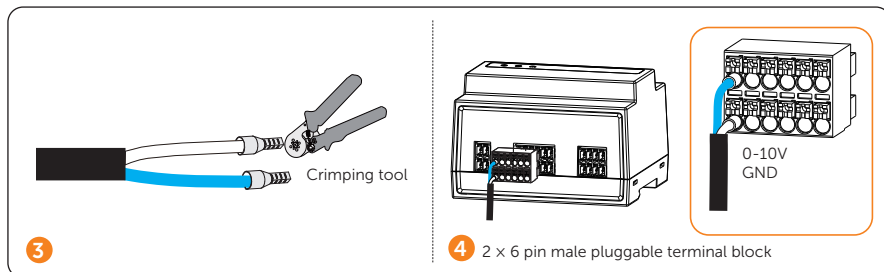
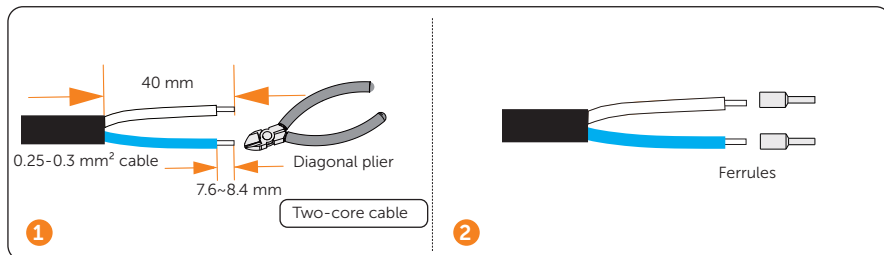

NOTICE!

- The AO1 port can output a 0-10V analog signal, which is used to control heat pump and other loads that support analog signal control.
- The length of AO1 cable should not exceed 20 m.

AO2 Connection

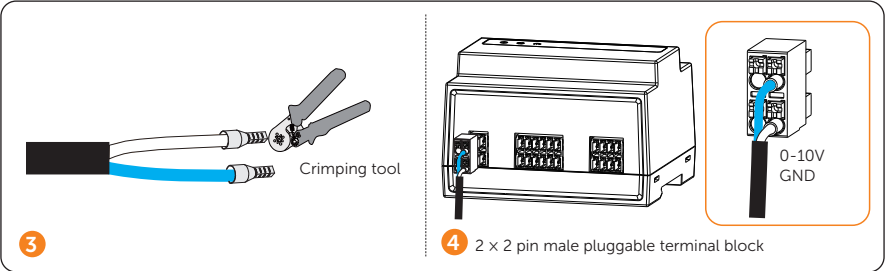
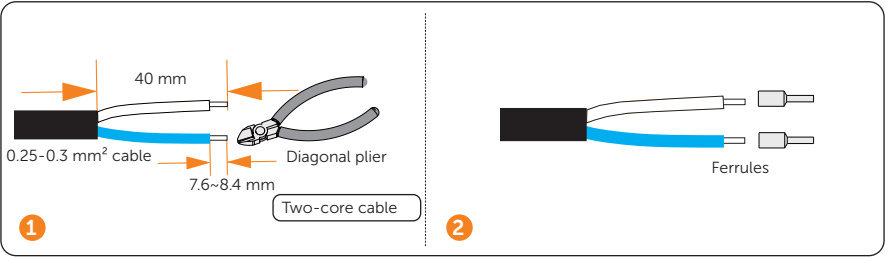

NOTICE!

- AO2 is used for analog signal output, which can control the power consumption of the immersion water heater by controlling the solid state power controller.
- The length of AO2 cable should not exceed 20 m.

12V_OUT Port Connection / 12V_OUT-Port-Verbindung / Connexion du port 12V_OUT / Conexión de puerto 12V_OUT / Conexão de porta 12V_OUT / 12V_OUT-poortverbinding / Connessione porta 12V_OUT / Połączenie portu 12V_OUT / Připojení portu 12V_OUT / 12V_OUT-portanslutning / Conexiune port 12V_OUT / 12V_OUT-порт свързване / 12V_OUT-porttilslutning / Σύνδεση θύρας 12V_OUT / 12V_OUT-portühendus / 12V_OUT-porttiyhteyks / 12V_OUT veza / 12V_OUT port kapcsolat / 12V_OUT prievadas jungtis / 12V_OUT ports savienojums / 12V_OUT port pripojenie / Povezava 12V_OUT porta

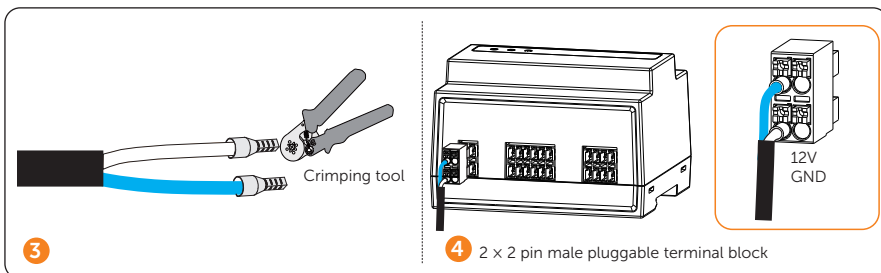
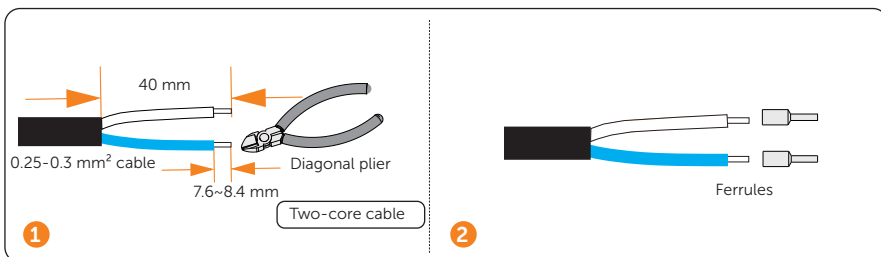

NOTICE!

- 12V_OUT port is used for DC power output, supplying voltage to the solid state power controller. The allowable current of this port should less than 30mA.
- The length of 12V_OUT cable should not exceed 20 m.

Solid State Power Controller Connection (optional) / Anschluss des Solid-State-Leistungsreglers (optional) / Connexion du contrôleur de puissance à semi-conducteurs (facultatif) / Conexión del controlador de potencia de estado sólido (opcional) / Conexão do controlador de potência de estado sólido (opcional) / Aansluiting van de Solid-State-vermogenregelaar (optioneel) / Connessione del controller di potenza a stato solido (opzionale) / Podłączenie kontrolera mocy półprzewodnikowego (opcjonalne) / Připojení modulu pevného stavu napájení (volitelné) / Anslutning av Solid State Power Controller (valfritt) / Свързване на контролера за мощност със солидно състояние (по избор) / Tílslutning af Solid State Power Controller (valfritt) / Σύνδεση του ηλεκτή ισχύος με ημιαγωγό (προαιρετικά) / Pinge Solid State Power Controller ühendus (valikuline) / Jännitesäätimen moduulin liitäntä (valinnainen) / Povezivanje kontrolera moći u čvrstom stanju (opcionalno) / Feszültségszabályzó modul csatlakoztatása (opcionális) / Įtampos reguliatoriaus modulio prijungimas (pasirinktinai) / Sprieguma regulatoria moduļa pieslēgšana (pēc izvēles) / Povezava modula za regulacijo napetosti (neobvezno) / Povezava modula regulatorja napetosti (neobvezno)

Wiring diagram

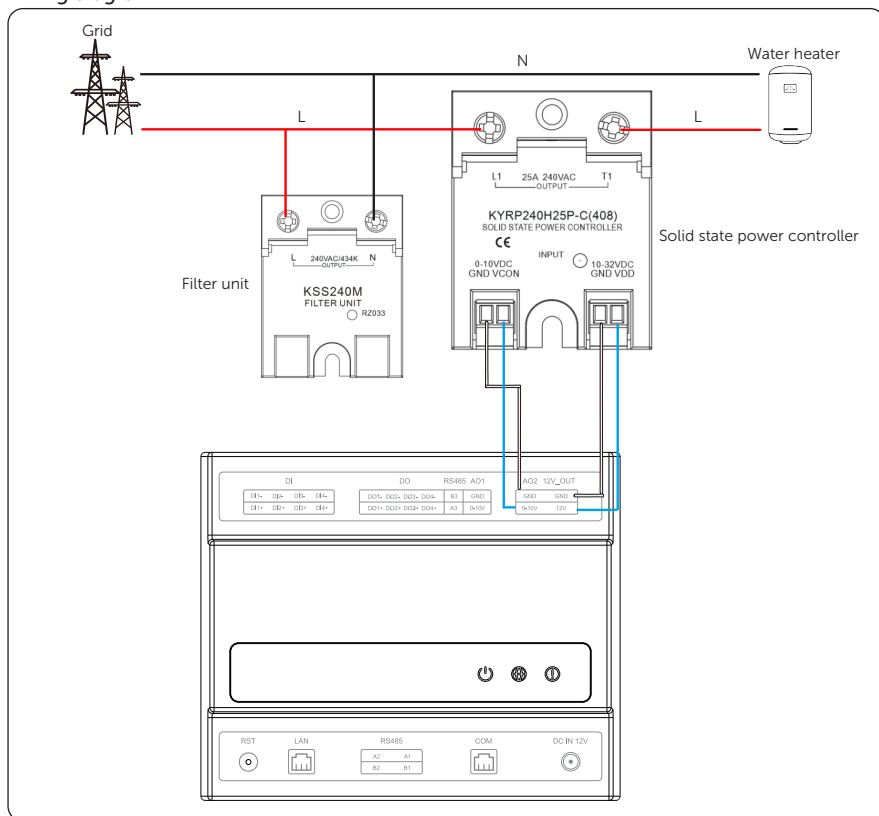

Wiring procedure

Solid state power controller connection (AO2, 12V_OUT)

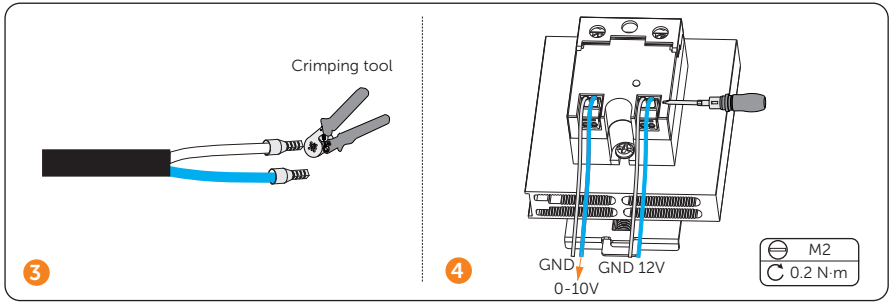
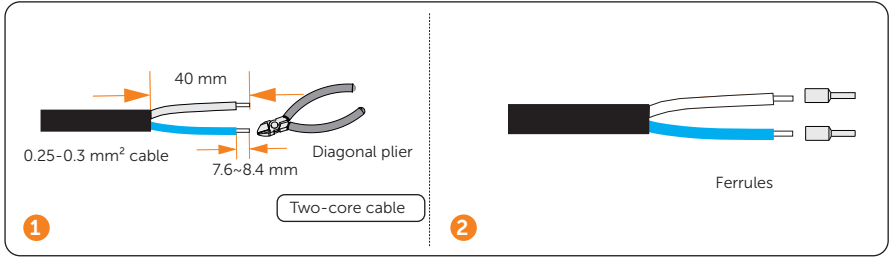

Filter unit connection (L, N) and Solid state power controller connection (L, L)

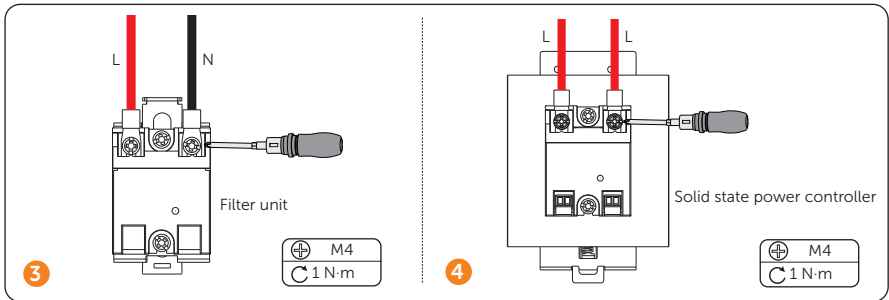
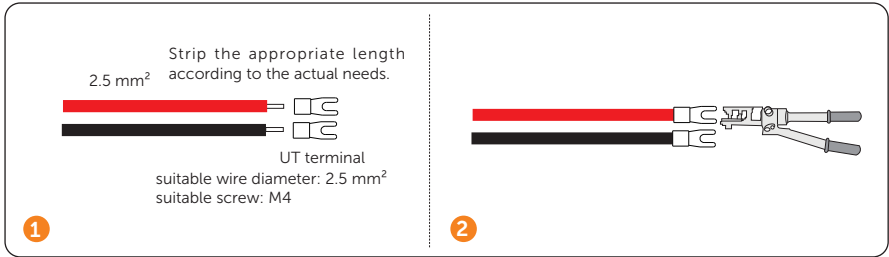

LAN Port Connection / LAN-Port-Verbindung / Connexion du port LAN / Conexión de puerto LAN / Conexão de porta LAN / LAN-poortverbinding / Connessione porta LAN / Połączenie portu LAN / LAN port připojení / LAN-portanslutning / Conexiune port LAN / LAN-порт свързване / LAN-porttilslutning / Σύνδεση θύρας LAN / LAN-portühendus / LAN-porttiyhteyks / LAN-port veza / LAN port kapcsolat / LAN prievadas jungtis / LAN ports savienojums / LAN port pripojenie / Povezava LAN porta

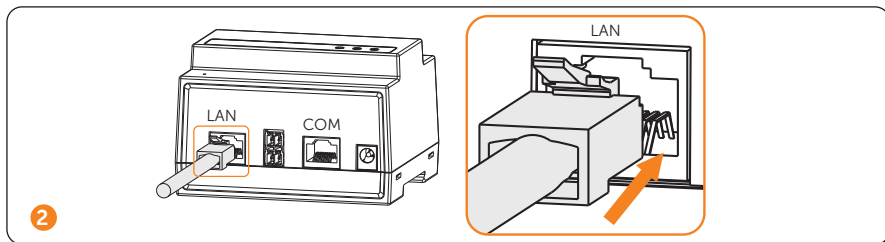
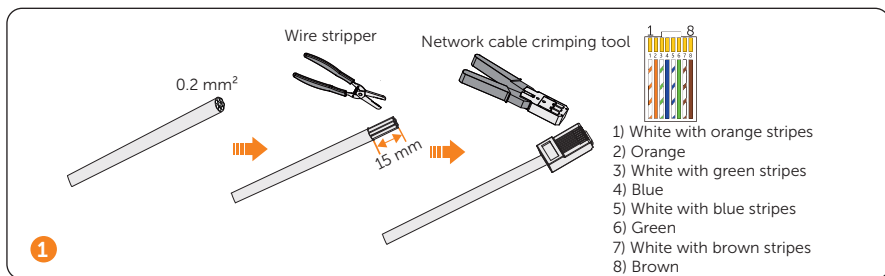

NOTICE!

- LAN is used to connect to a router so as to connect to network or to communicate with other devices on the LAN. (e.g. Communication with solax EV Charger).
- The length of LAN cable should not exceed 100 m.

COM Port Connection / COM-Port-Verbindung / Connexion du port COM / Conexión de puerto COM / Conexão de porta COM / COM-poortverbinding / Conessione porta COM / Połączenie portu COM / COM port připojení / COM-portanslutning / Conexiune port COM / COM-порт свързване / COM-porttilslutning / Σύνδεση θύρας COM / COM-portühendus / COM-porttiyhteyks / COM-port veza / COM port kapcsolat / COM prievadas jungtis / COM ports savienojums / COM port pripojenie / Povezava COM porta

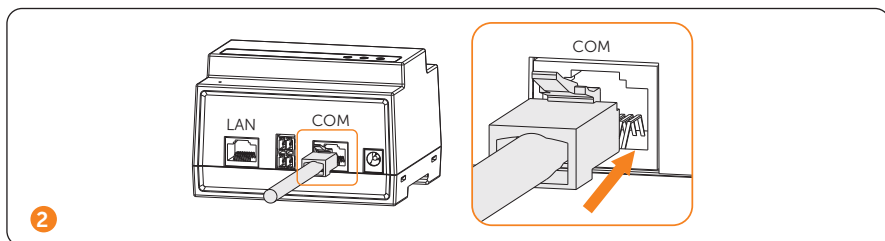
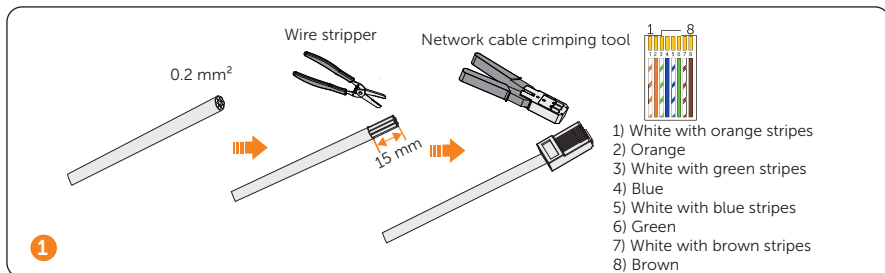

NOTICE!

- COM port is used for communication with inverter or other devices.
- The length of COM cable should not exceed 100 m.

- Pin definition for COM port:

Pin	1	2	3	4	5	6	7	8
Pin Definition	X	X	X	A	B	X	X	X

- Pin-to-pin connection for Adapter Box G3 and inverter:

1. Connection with X1/X3-Hybrid G4 series inverters

COM port of Adapter Box G3		COM port of X1/X3-Hybrid G4 series inverters	
Pin	Pin assignment	Pin	Pin assignment
4	A	4	REMOTE_485A/485_A
5	B	5	REMOTE_485B/485_B

2. Connection with X3-HYB-G4 PRO series inverters

COM port of Adapter Box G3		HEATPUMP port of X3-HYB-G4 PRO series inverters	
Pin	Pin assignment	Pin	Pin assignment
4	A	4	HEATPUMP_485A_CON
5	B	5	HEATPUMP_485B_CON

Power Adapter Connection / Anschluss des Netzadapters / Raccordement à l'adaptateur secteur / Conexión al adaptador de alimentación / Ligação do adaptador de energia / Aansluiting voedingsadapter / Connessione dell'adattatore di alimentazione / Połączenie zasilacza / Připojení napájecího adaptéru / Anslutning av nätadapter / Conexiune adaptor de alimentare / Свързване със захранващ адаптер / Tilslutning til strømadapter / Σύνδεση τροφοδοτικού / Toiteadapteri ühendus / Verkkolaitteen liitäntä / Veza s adapterom za napajanje / Tápadapter-csatlakozás / Maitinimo adapterio jungtis / Jaudas adaptera savienojums / Pripojenie napájacieho adaptéra / Povezava napajalnika

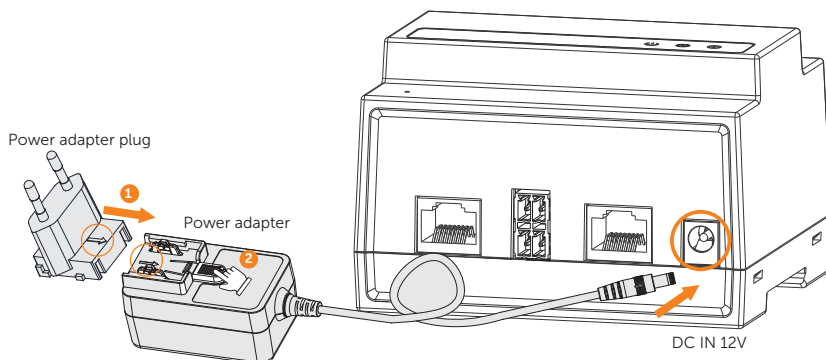





- 1 Install the power adapter plug to the power adapter, make sure both arrows are in the same direction, you will hear a clicking sound after successful installation. Then install the assembled power adapter to the socket.
- 2 To remove the power adapter plug, press and hold the PUSH button and then push it out.

NOTICE!

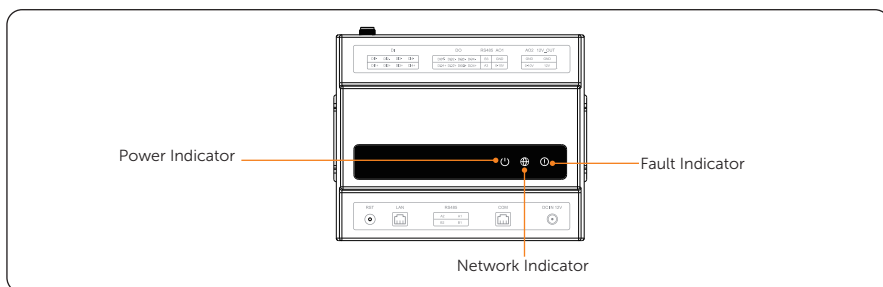
- The Adapter Box G3 requires 12V power supply, which can be used with a standard power adapter or a third party DIN-rail 12V power supply.
- The power adapter plug is based on the actual product and may vary depending on the country or region.

LED Indicators / LED-Indikatoren / Indicateurs LED / Indicadores LED / Indicadores LED / LED-indicatoren / Indicatori LED / Wskaźniki LED / LED indikátory / LED-indikatorer / Indicatori LED / LED индикатори / LED-indikatorer / Ενδεικτικές λυχνίες LED / LED-indikaatorid / LED-merkkivalot / LED pokazatelji / LED kijelzők / LED indikatoriai / LED indikatori / LED indikátory / LED kazalniki



LED	Status	Definition
Power Indicator (Green) 	On	The device is powered on.
	Off	The device has a power supply issue.
Network Indicator (Blue) 	On	The device is connected to the SolaXCloud.
	Flash	The device is connected to the router but not to the SolaXCloud.
	Off	The device is not connected to the router.
Fault Indicator (Red) 	On	Errors occur on the device. (Only indicates errors with the Adapter Box G3. Load faults are not included.)
	Off	No errors occur on the device.

NOTICE!

- When the fault indicator is on, check SolaXCloud app or SolaXCloud webpage for the specific reason for the error.

SolaXCloud Download / SolaXCloud Download / Téléchargement SolaXCloud / Descarga de SolaXCloud / Descarga do SolaXCloud / SolaXCloud Downloaden / SolaXCloud Download / Pobieranie SolaXCloud / Stáhnout SolaXCloud / SolaXCloud-nedladdning / Descărcare SolaXCloud / Изтегляне на SolaXCloud / Hent SolaXCloud / Λήψη SolaXCloud / SolaXCloud'i allalaadimine / SolaXCloudin lataus / Preuzimanje SolaXCloud / SolaXCloud Letöltés / SolaXCloud atsiuntimas / SolaXCloud lejupielāde / Stiahnut SolaXCloud / Prenesi SolaXCloud

1. APP Login



- 1 Scan the QR code below to download the app. Or search for **SolaXCloud** in iPhone APP Store, Google Play or Appstore of Android phones, and then download the app.

A screenshot of the SolaXCloud app's login interface. At the top left, it says 'Wuhan test environment >'. At the top right, there is a 'More >' button with a hand icon pointing to it. Below this is the text 'Welcome!'. There are two input fields: the first is labeled 'User/Email/Phone' and the second is labeled 'Password' with an eye icon for visibility. Below the password field are two options: 'Remember me' (with a checked checkbox) and 'Forgot password?'. At the bottom is a blue 'Log in' button.

- 2 Tap **More** at the upper right corner to set language.

Wuhan test environment > More >

Welcome!

User/Email/Phone

Password

Remember me [Forgot password?](#)

Log in

Log in means that you have read, understood and agreed to the [Privacy Policy](#) and [Terms of Use](#)

Don't have an account? **Sign up**

Please confirm a server

Country/Region *

Server *

The server is automatically confirmed based on your country/region and modification is not supported.

Next

Please choose your identity

Distributor/Installer
Users who provide services to owners

Homeuser
Users who will or already have their own plant

Next

Sign up

Phone | Email

User name *

Password *

Confirm password *

Repeat password

E-mail address

Phone number *

Already have an account? **Log in**

Repeat password

E-mail address

Phone number *

Phone verification code *

Enter verification code | Send

Sign up

Log in means that you have read, understood and agreed to the [Privacy Policy](#) and [Terms of Use](#)

I agree to receive text messages.
You may be charged for messages and data. Simply enter your phone number to receive a one-time verification code SMS from SolixPower. The frequency of these SMS messages may vary. Reply HELP for assistance, or STOP to cancel.

Already have an account? **Log in**

Registered successfully

Back to login

3

Tap **Sign up** to create a new account. If you already have an account, enter User/Email/Phone and Password to log in.

2. Create Plant, Add the Adapter Box G3 and Network Configuration

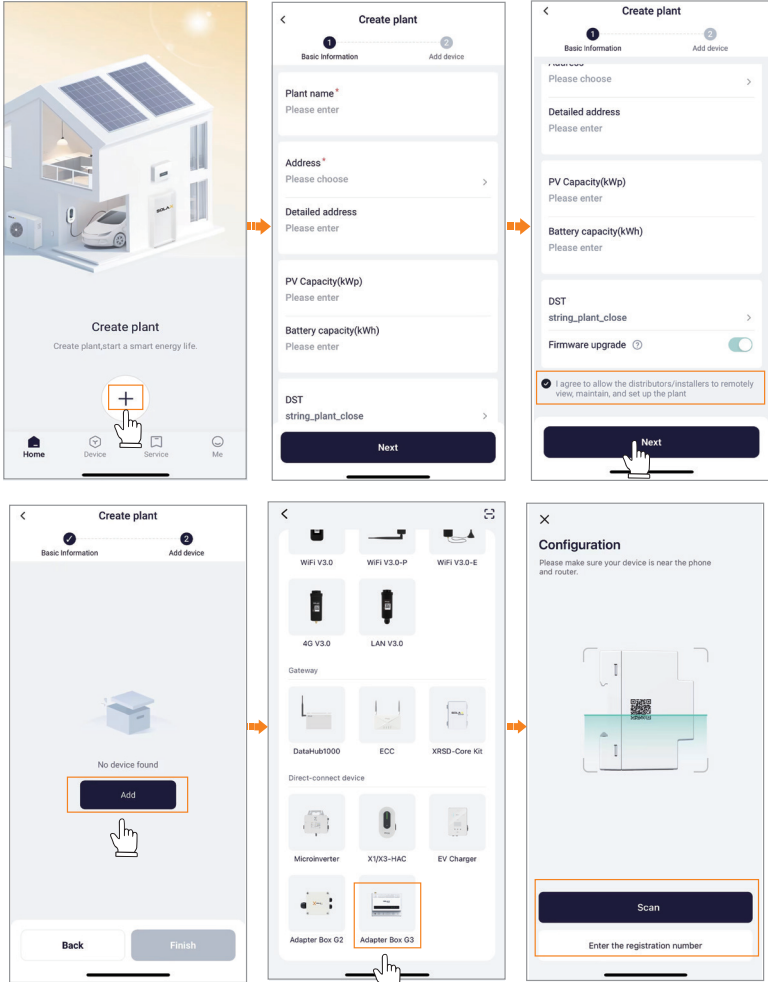

1 Tap the "+" icon and fill in the basic information to create plant. Then tap **Add** to add the Adapter Box G3 by scanning the QR code or entering the registration number on the device.

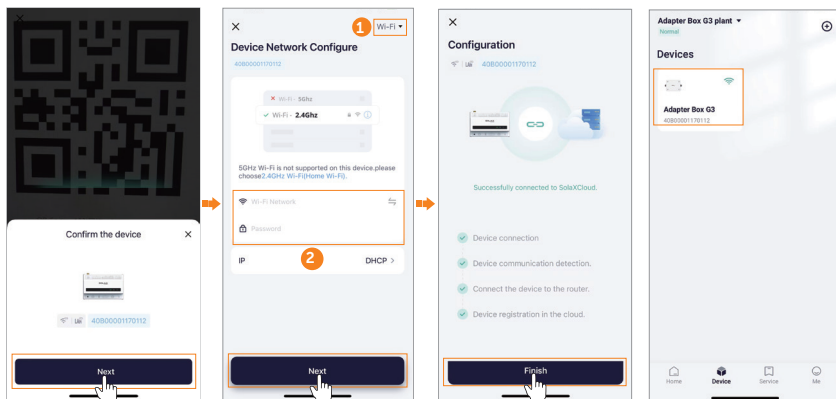

2 Network Configuration Method: After scanning the QR code or entering the registration number, you should confirm the device, then the network configuration page will be displayed. You can choose Wi-Fi or LAN to connect to the network. After the network is connected, the Adapter Box G3 will be displayed in the plant.

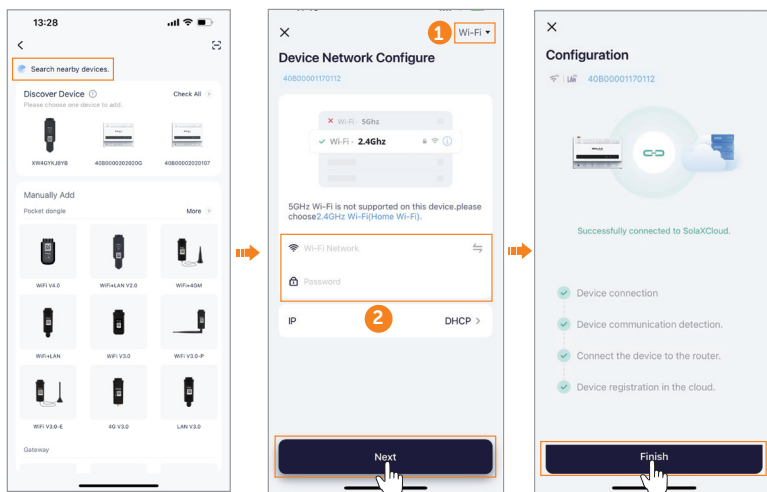

3 You can also turn on bluetooth, and tap **Add** to add the Adapter Box G3 by searching nearby devices. After adding the searched device, the network configuration page will be displayed. You can choose Wi-Fi or LAN to connect to the network. After network is connected, the Adapter Box G3 will be displayed in the plant.

General Setting / Allgemeine Einstellungen / Paramètres généraux / Configuración general / Definição Geral / Algemene instelling / Impostazione generale / Ustawienia ogólne / Obecné nastavení / Generell inställning / Setare general / Обща настройка / Genel indstilling / Γενική τοποθέτηση / Üldine seadistus / Yleisasetus / Орče postavke / Általános beállítás / Bendrasis nustatymas / Vispārīgs iestatījums / Všeobecné nastavenie / Splošna nastavitve

- Setting steps on X1/X3 Hybrid-G4 series inverters

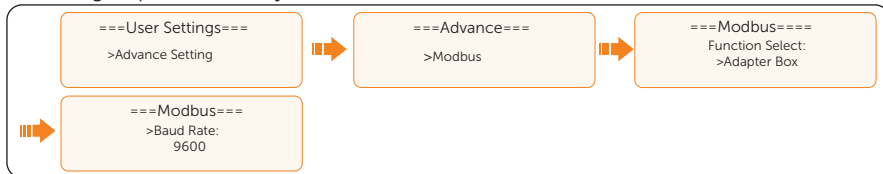

- Setting steps on X3-HYB-G4 PRO series inverters

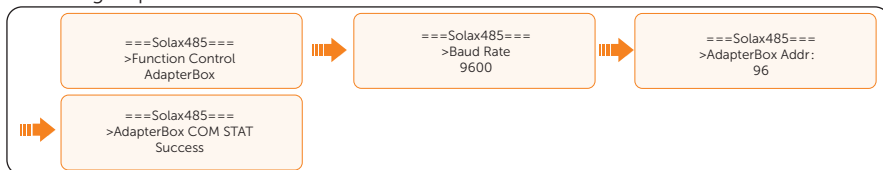

Technical Data / Technische Daten / Fiche technique / Datos técnicos / Dados Técnicos / Technische gegevens / Dati tecnici / Dane techniczne / Technické údaje / Tehniska data / Date tehnice / Технически данни / Tekniske data / Τεχνικά δεδομένα / Tehnilised andmed / Tekniset tiedot / Tehnički podaci / Műszaki adatok / Techniniai duomenys / Tehniskie dati / Technické údaje / Tehnični podatki

- Electrical Parameter

Power Input	12Vdc, 0.25A
Power Consumption	3W

- Interface

Communication	RS485 × 3
Network Connection	WiFi 2.4GHz / Ethernet 10M
Digital Input	4 × DI, 12V
Digital Output	4 × DO
Analog Output	2 × AO, 0-10V
DC Ouput	12 V, 0.03A
HMI Interface	LED / APP / Reset button

- General data

Dimensions (H × W × D)	83 mm × 100 mm × 65 mm
Weight	0.2 Kg
Operating Temperature Range	-20°C ~ 50°C
Storage Temperature Range	-30°C ~ 60°C
Humidity	0%~95% (No condensation on the outside)
Altitude	< 2000 m
Degree of Protection	IP20
Installation Method	DIN-rail

- Standard

Certification	CE LVD, CE EMC, RED, RoHS
---------------	---------------------------

- Bluetooth



Bluetooth Version	Bluetooth V4.2w
Frequency Range	2402-2480 MHz
Max Transmit Power	9.55 dBm

- Wi-Fi



Frequency Range	2412-2472MHz for 802.11b/g/n (HT20) 2422-2462MHz for 802.11n (HT40)
Max Transmit Power	19.23 dBm

Contact Information



UNITED KINGDOM

 Unit C-D Riversdale House, Riversdale
Road, Atherstone, CV9 1FA
 +44 (0) 2476 586 998
 service.uk@solaxpower.com

TURKEY

 Fevzi Çakmak mah. aslim cd. no 88 A
Karatay / Konya / Türkiye
 service.tr@solaxpower.com



USA

 +1 (888) 820-9011
 service.us@solaxpower.com

POLAND

 WARSAW AL. JANA P. II 27. POST
 +48 662 430 292
 service.pl@solaxpower.com



ITALY

 +39 011 19800998
 support@solaxpower.it





PAKISTAN

 service.pk@solaxpower.com





AUSTRALIA

 21 Nicholas Dr, Dandenong South VIC 3175
 +61 1300 476 529
 service@solaxpower.com.au



GERMANY

 Am Tullnaupark 8, 90402 Nürnberg,
Germany
 +49 (0) 6142 4091 664
 service.eu@solaxpower.com
 service.dach@solaxpower.com



NETHERLANDS

 Twekkeler-Es 15 7547 ST Enschede
 +31 (0) 8527 37932
 service.eu@solaxpower.com
 service.bnl@solaxpower.com

SPAIN

 +34 9373 79607
 tecnico@solaxpower.com

BRAZIL

 +55 (34) 9667 0319
 info@solaxpower.com

SOUTH AFRICA

 service.za@solaxpower.com

Warranty Registration

Please visit the website: <https://www.solaxcloud.com/user-center/> to complete the warranty registration. For more detailed warranty terms, please visit SolaX official website: www.solaxpower.com.



SolaX Power Network Technology (Zhejiang) Co., Ltd.

Add.: No. 278, Shizhu Road, Chengnan Sub-district, Tonglu County,
Hangzhou, Zhejiang, China
E-mail: info@solaxpower.com

